



IV Всероссийский фестиваль
**АРХИТЕКТУРНОЕ
НАСЛЕДИЕ**



24–26 ИЮНЯ
КАЛИНИНГРАД



IV Всероссийский фестиваль
**АРХИТЕКТУРНОЕ
НАСЛЕДИЕ**



24–26 ИЮНЯ
КАЛИНИНГРАД
ФЕСТИВАЛЬ ПРОЙДЕТ КАК ОДНО ИЗ ПЛАНОВЫХ МЕРОПРИЯТИЙ
ГОДА АРХИТЕКТУРЫ И ГРАДОСТРОИТЕЛЬСТВА В СНГ

НАГРАДЫ ФЕСТИВАЛЯ



Автор: Александр Михайлович Заболотников

Гран-при фестиваля — награда «Наследие»

Соискатели награды — лауреаты смотра-конкурса «Лучший объект сохранения и развития» в разделе «Реализация»

Золотой диплом

Соискатели — участники смотров-конкурсов «Регионы России», «Лучший объект сохранения и развития», «Лучшее печатное издание».

Серебряный диплом

Соискатели — участники смотров-конкурсов «Регионы России», «Лучший объект сохранения и развития», «Лучшее печатное издание», «Лучшая студенческая работа»

Бронзовый диплом

Соискатели — участники смотров-конкурсов «Регионы России», «Лучший объект сохранения и развития», «Лучшее печатное издание», «Лучшая студенческая работа»

Диплом Союза архитекторов России

Соискатели — участники смотров-конкурсов «Регионы России», «Лучший объект сохранения и развития», «Лучшее печатное издание», «Лучшая студенческая работа»

МАНИФЕСТ

Тема: «Историческое наследие и комфортная среда обитания»

Философские и архитектурные идеи о формировании полноценной жизненной среды социума имеют многовековые корни. Историческая среда не может существовать вне пространства, а это значит, что будущее современного градостроительства во многом зависит от сохранения аутентичности наших городов.

История архитектуры и градостроительства учитывает глобализацию и урбанизацию как естественный фактор, характеризующий общечеловеческий прогресс. Тем не менее стремительный рост многоэтажной застройки и усиливающееся влияние строительного комплекса, определяющие облик современных поселений, заставляют задуматься о более рациональном использовании исторического пространства, сомасштабного человеку. В этой связи актуальным вопросом остается поиск путей интеграции традиционной историко-культурной среды в жизнедеятельность современного общества.

В рамках фестиваля его участники смогут обсудить вопросы реновации, реконструкции и регенерации застройки поселений различных регионов страны, услышать экспертные мнения по существу архитектурных и градостроительных концепций, оценить активно формирующиеся комплексные программы развития исторических поселений с учетом туристического кластера как важного фактора экономики.

Современная архитектура и градостроительство должны быть ориентированы на сохранение исторического облика поселений, памятников архитектуры, на создание качественно нового гармоничного и комфортного пространства.

Наша цель — двигаться по пути прогресса, не деформируя историческую память места, разумно использовать богатейшее архитектурное наследие и локальные исторические ансамбли, с помощью талантливых и компетентных специалистов сохранить целостность и самобытность многонациональной зодческой культуры России.

Миссия IV Всероссийского фестиваля «Архитектурное наследие 2021» — опираясь на знания и опыт российского и международного профессионального архитектурного сообщества, обеспечить всем регионам страны возможности для успешного развития, содействовать внедрению в градостроительство новейших практик и технологий, сохранить историческую застройку как уникальный культурный код поселений, как первооснову для создания современной комфортной городской среды.

Ирина Александровна Маркина,
куратор фестиваля



ПРИВЕТСТВЕННОЕ СЛОВО



Дорогие друзья, коллеги, уважаемые гости!

Мы рады видеть всех в Калининграде на фестивале «Архитектурное наследие 2021». Это сравнительно молодой фестиваль, он проводится с 2018 года, ежегодно обретая новую площадку в одном из городов России. Это очень хорошая практика, когда каждому региону выпадает шанс показать свои историко-культурные корни, познакомить с достопримечательностями, вместе со специалистами обсудить вопросы сохранения архитектурных объектов и природных территорий.

Фестиваль, который Союз архитекторов России традиционно проводит при поддержке Министерства культуры Российской Федерации, в этом году получил активное содействие со стороны Правительства Калининградской области.

Столицей фестиваля Калининград выбран не случайно. В 2021 году мы отмечаем 75-летие образования Калининградской области, и для нашего министерства это еще и прекрасная возможность обновить туристическую карту региона, вместе с архитекторами, историками, культурологами посмотреть на наши уникальные объекты с точки зрения их развития в современной урбанизированной среде.

Тема IV Всероссийского фестиваля «Историческое наследие и комфортная среда обитания» близка к тем направлениям работы, которыми занимается наше министерство, привлекая в регион туристов из всех стран мира. Наши специалисты принимают участие в разработке проектов по интеграции памятников архитектуры в культурное и туристическое пространство территорий области. Думаю, эта тема будет присутствовать в обсуждениях на дискуссионной площадке фестиваля, и мы услышим самые разные мнения и конструктивные предложения от наших коллег.

Уверен, что фестиваль пройдет с успехом, что все мы получим огромное удовольствие от общения, встреч со старыми и новыми друзьями и коллегами. Ждем всех в Калининграде в июне 2021 года!

Андрей Викторович Ермак,
министр по культуре и туризму Калининградской области

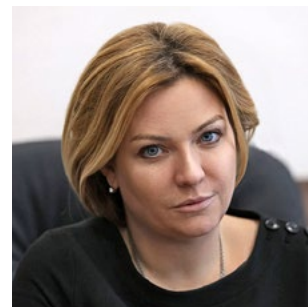

От имени Министерства культуры Российской Федерации приветствую вас на Всероссийском фестивале «Архитектурное наследие 2021».

Форум неизменно привлекает внимание участников и гостей к архитектурному и культурному наследию России, имеет большое значение для развития национальной идентичности. Профессиональное сообщество, посетители, представители государственной власти и общественных организаций получают уникальную возможность вместе обсудить наиболее актуальные темы, касающиеся вопросов сохранения и рационального использования памятников архитектуры, исторического ландшафта и градостроительной среды.

Желаю фестивалю хорошего старта, интересных встреч и достижения всех намеченных планов, которые сэкономят наше национальное достояние.

Ольга Борисовна Любимова,
министр культуры РФ

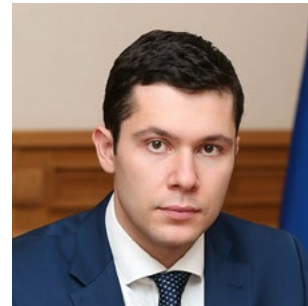

Уважаемые участники и гости фестиваля «Архитектурное наследие»!

Рад приветствовать вас на территории Калининградской области.

Тема фестиваля – «Историческое наследие и комфортная среда обитания» – полностью созвучна стратегии развития региона. Хочу поблагодарить Союз архитекторов России, Министерство культуры РФ за инициативу, которую всецело поддержало Правительство Калининградской области. Считаю крайне важным и полезным для развития региона проведение фестиваля в Калининграде. У нас соберется авторитетное международное архитектурное сообщество, чтобы обсудить вопросы сохранения исторических объектов, их реставрации, адаптации к современным условиям жизни.

Калининградская область для жителей региона – наш дом, наш образ жизни, наше достояние, место силы. Для гостей это удивительные по красоте пейзажи, уникальные прибрежные территории, заповедные места, исторические памятники, соборы, замки, мемориальные комплексы. Все эти объекты требуют внимания, заботы, постоянного ухода и продуманной политики, которая позволит сберечь их для будущих поколений.

Уверен, что в дни фестиваля его участники и гости увидят и оценят красоту Калининградской области, а все вместе мы сделаем еще один шаг на пути сохранения нашего общего национального достояния.

Желаю удачи и плодотворной работы фестивалю «Архитектурное наследие 2021».

Антон Андреевич Алиханов,
губернатор Калининградской области

ПРИВЕТСТВЕННОЕ СЛОВО

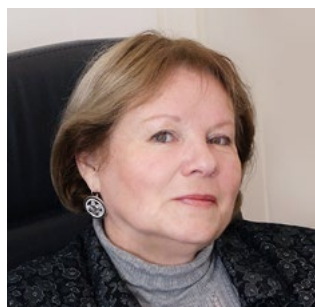

Уважаемые коллеги, друзья!

Тема нынешнего фестиваля продиктована современными реалиями и необходимостью осваивать новые городские пространства в контексте уже сложившейся застройки. «Историческое наследие и комфортная среда обитания» — именно этот вопрос сегодня выносятся на повестку дня как наиболее актуальная задача для архитекторов и градостроителей.

В дни фестиваля на его дискуссионных площадках мы обсудим вопросы реновации, реконструкции и регенерации застройки поселений различных регионов страны, в том числе и опыт Калининградской области и Калининграда. Наши гостеприимные хозяева обладают уникальными реализованными проектами успешного создания комфортной среды в современном городе с многовековой историей, развития его туристической привлекательности.

Сохранять историческую застройку, грамотно и бережно встраивая ее в современное городское пространство, — это сплав искусства, опыта, знания современных технологий, владения передовыми методами реставрационного ремесла. Уверена, что и содержание деловой программы, и конкурсные работы предложат нам новые идеи для плодотворной работы, направленной на успешное создание современной комфортной городской среды, в которой свое законное место обретут объекты исторического наследия.

Желаю всем участникам, конкурсантам и гостям фестиваля окунуться в атмосферу творчества, поиска, дружеского и профессионального общения.

Ирина Александровна Маркина,
куратор фестиваля,
председатель Совета по наследию Союза архитекторов России,
академик Академии архитектурного наследия



Дорогие друзья, коллеги, уважаемые партнеры!

Во-первых, хочу сказать слова благодарности всем, кто вот уже четыре года вместе с нами выходит на маршрут «Архитектурного наследия». Это действительно наш общий путь — от древнего зодчества к современной архитектуре с остановками и акцентами на самых актуальных задачах по сохранению историко-культурного контекста, в котором жили и творили архитекторы разных времен, разных стран и континентов.

Союз архитекторов России начал и продолжает эту работу в тесном содружестве с Министерством культуры РФ, что имеет принципиальное значение для формирования в нашем обществе мощной духовной защиты от невежества, безразличия, равнодушия, губительных не только для архитектуры, но и для всего исторического наследия.

Ни для кого не секрет, в каком плачевном состоянии находятся многие архитектурные шедевры. Восстановление, реставрация, консервация этих объектов — гораздо более затратная градостроительная стратегия, нежели привычная уже «зачистка», быстрый снос и возведение многоэтажного жилья на месте одного исторического здания.

Можно этому противостоять и бороться, растрачивая все силы на «поле битвы». Но гораздо продуктивнее не искать врага в смежных индустриях, а находить взаимные интересы, вырабатывать общий подход к проблемам строительства и архитектурной реставрации на городских территориях.

Именно этим призван заниматься фестиваль «Архитектурное наследие», который в 2021 году мы проводим в Калининграде при активной поддержке местных властей, участии специалистов и жителей области.

От имени Союза архитекторов России желаю всем нам провести эти дни ярко, с пользой для дела, уважением к собственной истории. Всем — успеха, любви, азарта и вдохновения!

Николай Иванович Шумаков,
народный архитектор РФ,
президент Союза архитекторов России
и Союза московских архитекторов

ПАРТНЕРЫ

Организатор



Союз архитекторов России

При поддержке



Министерство культуры Российской Федерации



Правительство Москвы



Комитет по архитектуре и градостроительству города Москвы



Правительство Калининградской области



Служба государственной охраны объектов культурного наследия Калининградской области

Стратегический партнер



Генеральный партнер



Генеральный информационный партнер



Стратегический информационный партнер



Главный отраслевой информационный партнер



Партнеры Союза архитекторов России



Информационные партнеры



АРХИТЕКТУРНЫЙ ВЕСТНИК



ПЛАН

Экспликация:

1. Ресепшен. Регистрация
2. Выставка «Sos. Спасаем вместе»
3. Смотр-конкурс «Лучший объект сохранения и развития»
4. Смотр-конкурс «Культурное наследие регионов России»
5. Выставка «Материалы и технологии»
6. Выставочный корпус «Морской Кенигсберг-Калининград» (деловая программа)
7. Музей мирового океана. Конгресс холл (деловая программа)
8. Кафедральный собор (торжественные церемонии открытия и закрытия)

Участники фестиваля

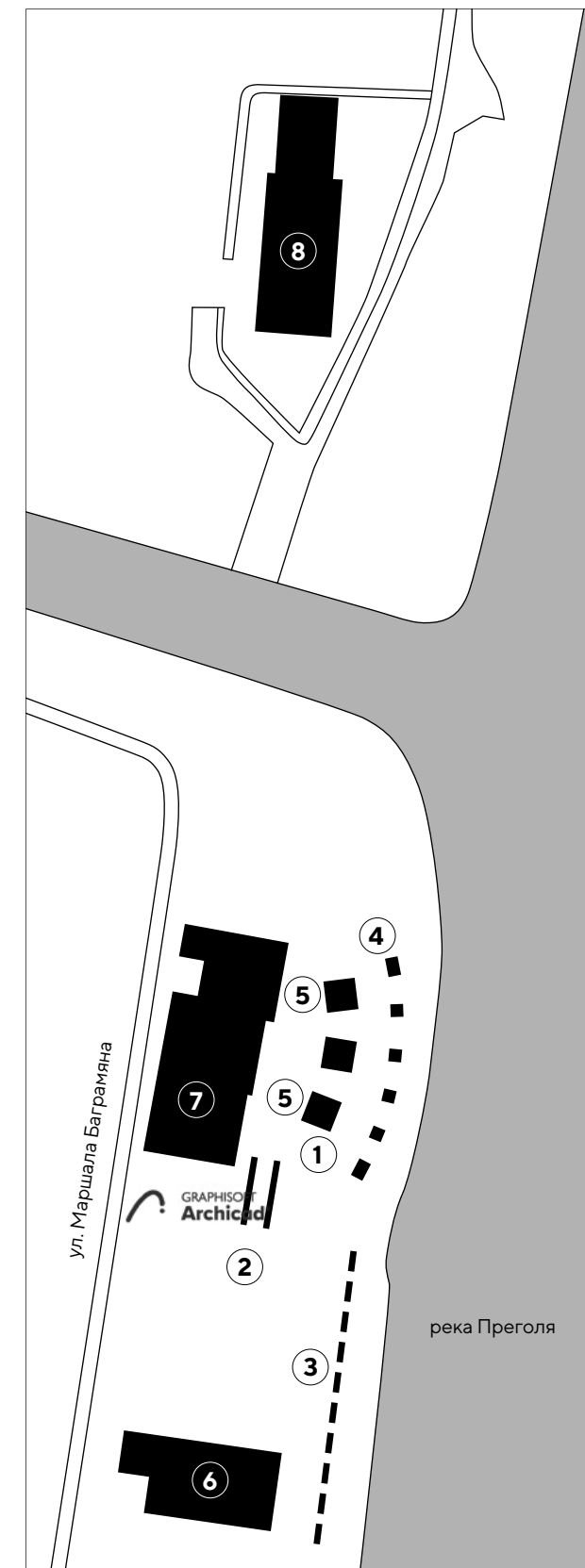

ДЕЛОВАЯ ПРОГРАММА

24 ИЮНЯ / 1-Й ДЕНЬ

КАФЕДРАЛЬНЫЙ СОБОР

12:00 – 13:00

ТОРЖЕСТВЕННАЯ ЦЕРЕМОНИЯ ОТКРЫТИЯ IV ВСЕРОССИЙСКОГО ФЕСТИВАЛЯ «АРХИТЕКТУРНОЕ НАСЛЕДИЕ 2021»

КОНГРЕСС-ХОЛЛ | ГЛАВНЫЙ КОРПУС ФГБУК «МУЗЕЙ МИРОВОГО ОКЕАНА»

14:00 – 15:15

КРУГЛЫЙ СТОЛ «КАПИТАЛИЗАЦИЯ ОБЪЕКТОВ КУЛЬТУРНОГО НАСЛЕДИЯ. ОБОСНОВАНИЕ ИНВЕСТИЦИЙ И ПРОЕКТНЫЕ ПОРТФЕЛИ»

Модератор: *Никифоров А. А.*, и.о. руководителя Департамента «Пространственное развитие территорий» Министерства экономического развития РФ.

15:30 – 15:40

ПРЕЗЕНТАЦИЯ «ПРИМЕНЕНИЕ ГРАНИТОВ МЕСТОРОЖДЕНИЙ РОССИИ ПРИ РЕСТАВРАЦИИ, РЕКОНСТРУКЦИИ И БЛАГОУСТРОЙСТВЕ ОБЪЕКТОВ АРХИТЕКТУРНОГО НАСЛЕДИЯ»

Докладчик: *Селезнев М. Ю.*, заместитель генерального директора по маркетингу и рекламе.

Организатор: ООО «Управляющая компания „Горное управление ПО „Возрождение“».

15:55 – 17:15

ДИСКУССИЯ «ИСТОРИЧЕСКИЕ ПОСЕЛЕНИЯ: СОХРАНЕНИЕ И/ИЛИ УСТОЙЧИВОЕ РАЗВИТИЕ»

Модераторы: *Верховский Д. А.*, руководитель мастерской планирования и анализа исторических территорий Института Генплана Москвы; *Демидов А. Г.*, председатель Всероссийского общества охраны памятников истории и культуры; *Черняева Т. С.*, заместитель председателя Российской ассоциации реставраторов.

17:30 – 17:40

ПРЕЗЕНТАЦИЯ «ОБЗОР ВОЗМОЖНОСТЕЙ BIM-ПЛАТФОРМЫ ARCHICAD»

Докладчик: *Судобицкая В. Ф.*, технический специалист САПР.

Организатор: ООО «СиПиЭс».

17:55 – 19:30

КРУГЛЫЙ СТОЛ «КОМФОРТНАЯ СРЕДА ИСТОРИЧЕСКИХ ПОСЕЛЕНИЙ – ВОВЛЕЧЕНИЕ ПАМЯТНИКОВ АРХИТЕКТУРЫ В КУЛЬТУРНОЕ И ТУРИСТИЧЕСКОЕ ПРОСТРАНСТВО»

Модератор: *Маевский Б. В.*, архитектор, градостроитель, почетный член РААСН, почетный архитектор России, член Союза архитекторов России, член Совета главных архитекторов субъектов РФ и муниципальных образований.

КОНФЕРЕНЦ-ЗАЛ |

ЭВК «МОРСКОЙ КЕНИГСБЕРГ–КАЛИНИНГРАД»

14:00 – 15:00

ДИСКУССИЯ «СОВРЕМЕННЫЕ ПРАКТИКИ

АРХИТЕКТУРНОГО ОБРАЗОВАНИЯ: ОПЫТ ВОВЛЕЧЕНИЯ СТУДЕНЧЕСКОЙ МОЛОДЕЖИ В ПРОЕКТЫ ПО СОХРАНЕНИЮ АРХИТЕКТУРНОГО НАСЛЕДИЯ»

Модератор: *Пакунова Т. А.*, декан архитектурного факультета ФГБОУ ВО «Государственный университет по землеустройству», кандидат исторических наук, доцент, член Союза московских архитекторов.

Организатор: ФГБОУ ВО «Государственный университет по землеустройству».

15:15 – 16:30

ДИСКУССИЯ «СОВРЕМЕННЫЙ ПОДХОД К ВЫРАБОТКЕ СТРАТЕГИИ ПРОСТРАНСТВЕННОГО РАЗВИТИЯ ИСТОРИЧЕСКИХ ГОРОДОВ»

Модератор: *Кремнев А. В.*, руководитель и главный архитектор студии Kremnevatelier, председатель общественного совета при Департаменте охраны объектов культурного наследия Ярославской области.

16:45 – 17:00

ПРЕЗЕНТАЦИЯ «ЭКСКЛЮЗИВНЫЕ ДИЗАЙНЕРСКИЕ РЕШЕНИЯ С НОВОЙ ИННОВАЦИОННОЙ ТЕХНОЛОГИЕЙ «3D ПАННО» ДЛЯ СПК И НВФ»

Докладчик: *Данilenko В. А.*, генеральный директор и основатель компании ООО «ПанноАрт».

Организатор: ООО «ПанноАрт».

17:15 – 18:00

ЛЕКЦИЯ «ПОДХОДЫ ПРИ ПРИСПОСОБЛЕНИИ И РЕСТАВРАЦИИ ОБЪЕКТОВ КУЛЬТУРНОГО НАСЛЕДИЯ»

Лектор: *Иванов Г. В.*, руководитель мастерской № 2 архитектурного бюро «Студия 44», главный архитектор проектов, доцент кафедры архитектуры Санкт-Петербургского Горного университета.

25 ИЮНЯ / 2-Й ДЕНЬ

КОНГРЕСС-ХОЛЛ | ГЛАВНЫЙ КОРПУС ФГБУК «МУЗЕЙ МИРОВОГО ОКЕАНА»

10:00 – 19:30

НАУЧНО-ПРАКТИЧЕСКАЯ КОНФЕРЕНЦИЯ «ИСТОРИЧЕСКОЕ НАСЛЕДИЕ И КОМФОРТНАЯ СРЕДА ОБИТАНИЯ»

Организатор: Союз архитекторов России

КОНФЕРЕНЦ-ЗАЛ |

ЭВК «МОРСКОЙ КЕНИГСБЕРГ–КАЛИНИНГРАД»

10:30 – 14:00

ПРЕЗЕНТАЦИИ РЕГИОНОВ «КУЛЬТУРНОЕ НАСЛЕДИЕ РЕГИОНОВ РОССИИ»

14:15 – 14:30

ПРЕЗЕНТАЦИЯ «КОМПЛЕКСНЫЕ ХИМИКО-

ТЕХНОЛОГИЧЕСКИЕ ИССЛЕДОВАНИЯ – БАЗИС КАЧЕСТВЕННОГО ПРОЕКТА РЕСТАВРАЦИИ»
Докладчик: *Харитонов А. М.*, д.т.н., профессор, руководитель ИИЦ «Строительство и реставрация» (ГК «Ажи»).
Организатор: ООО «Рунит».

14:45 – 16:00

КРУГЛЫЙ СТОЛ «ИНСТРУМЕНТЫ СОХРАНЕНИЯ И РАЗВИТИЯ ОБЪЕКТОВ КУЛЬТУРНОГО НАСЛЕДИЯ»

Модератор: *Гудзь Т. В.*, к.э.н., ведущий научный сотрудник, доцент факультета городского и регионального развития НИУ ВШЭ.

Организатор: НИУ ВШЭ // факультет городского и регионального развития.

16:15 – 16:45

ПРЕЗЕНТАЦИЯ «ГРАДОСТРОИТЕЛЬНАЯ АНАЛИТИКА И ИССЛЕДОВАНИЕ ТЕРРИТОРИИ. ВЫЯВЛЕНИЕ ЦЕННОЙ ИСТОРИЧЕСКОЙ ЗАСТРОЙКИ»

Докладчик: *Дедков А. Г.*, заместитель директора и главный архитектор ГБУ «ГлавАПУ».

17:00 – 18:15

КРУГЛЫЙ СТОЛ «КОМФОРТНАЯ СРЕДА ОБИТАНИЯ КАК ФАКТОР РЕМОНТА МНОГОКВАРТИРНЫХ ДОМОВ – ОБЪЕКТОВ КУЛЬТУРНОГО НАСЛЕДИЯ»

Организатор: Служба государственной охраны объектов культурного наследия Калининградской области.

18:30 – 19:30

СТРАТЕГИЧЕСКАЯ СЕССИЯ «МЕТОДИКА КОМПЛЕКСНОГО ПОДХОДА К РЕСТАВРАЦИИ, РЕКОНСТРУКЦИИ И ПРИСПОСОБЛЕНИЮ ОБЪЕКТОВ КУЛЬТУРНОГО НАСЛЕДИЯ И ИСТОРИЧЕСКОЙ СРЕДЫ» ПО КЕЙСАМ МЕЖДУНАРОДНОГО ПРОЕКТА „РЕ-ШКОЛА“»

Модераторы: *Тютчева Н. Г.*, главный архитектор Фонда по сохранению и развитию Соловецкого архипелага, руководитель проекта «Ре-Школа», руководитель АБ RDNK; *Крылова И. Ю.*, координатор проекта «Мос-ПромАрт», руководитель спецпроектов ГК «Голутвинская слобода», директор «Школы наследия».

26 ИЮНЯ / 3-Й ДЕНЬ

КОНГРЕСС-ХОЛЛ | ГЛАВНЫЙ КОРПУС ФГБУК «МУЗЕЙ МИРОВОГО ОКЕАНА»

10:00 – 11:15

КРУГЛЫЙ СТОЛ «KÖNIGSBERG 1255 – КАЛИНИНГРАД 2021»

Модераторы: *Кондрашев Л. В.*, президент НК ИКОМОС, Россия, заместитель руководителя Департамента культурного наследия Москвы; *Логинова Ю. А.*, вице-президент НК ИКОМОС, Россия, заместитель руководителя Департамента культурного наследия Москвы.
Организатор: НК ИКОМОС, Россия, и Российская ассоциация реставраторов.

11:30 – 13:00

КРУГЛЫЙ СТОЛ «КОНСЕРВАЦИЯ ИЛИ РЕСТАВРАЦИЯ?»

Модераторы: *Кондрашев Л. В.*, главный археолог Москвы, заместитель руководителя Департамента культурного

наследия Москвы, президент ИКОМОС России; *Полянец Е. В.*, профессор, член-корреспондент РААСН, зав. кафедрой «Реконструкция в архитектуре» МАРХИ.
Организатор: Департамент культурного наследия города Москвы, НК ИКОМОС, Россия, МАРХИ.

13:15 – 14:45

ЭКСПЕРТНАЯ ДИСКУССИЯ «ПРИСПОСОБЛЕНИЕ ОБЪЕКТОВ ПРОМЫШЛЕННОГО НАСЛЕДИЯ: ОТ КОНЦЕПЦИИ ДО ВВОДА В ЭКСПЛУАТАЦИЮ»

Модератор: *Крылова И. Ю.*, координатор проекта «Мос-ПромАрт», руководитель спецпроектов ГК «Голутвинская слобода», координатор Экспертного совета по промышленному наследию, директор Школы наследия.

Организатор: Экспертный совет по промышленному наследию при АУИПИК.

КОНФЕРЕНЦ-ЗАЛ |

ЭВК «МОРСКОЙ КЕНИГСБЕРГ–КАЛИНИНГРАД»

10:00 – 11:15

МАСТЕР-КЛАСС «НОВОЕ В СТАРОМ. ПАЛИТРА РЕКОНСТРУКЦИИ ИСТОРИЧЕСКОЙ ГОРОДСКОЙ ТКАНИ В ПРОЕКТАХ „СТУДИИ 44“»

Мастер-класс проводит: *Явейн Н. И.*, архитектор, академик РААСН, профессор Санкт-Петербургского государственного академического института живописи, скульптуры и архитектуры им. И. Е. Репина, руководитель архитектурного бюро «Студия 44».

11:25 – 12:10

ЛЕКЦИЯ «АРХИПЕЛАГ НЕГУЛАГ. СОХРАНЕНИЕ И РАЗВИТИЕ»

Лектор: *Тютчева Н. Г.*, главный архитектор Фонда по сохранению и развитию Соловецкого архипелага, руководитель проекта «Ре-Школа», эксперт ИКОМОС, руководитель АБ RDNK.

12:25 – 13:25

КРУГЛЫЙ СТОЛ «ПРИМЕНЕНИЕ ИННОВАЦИОННЫХ МАТЕРИАЛОВ И ТЕХНОЛОГИЙ ДЛЯ СОХРАНЕНИЯ ОБЪЕКТОВ КУЛЬТУРНОГО НАСЛЕДИЯ»

Модератор: *Заика И. К.*, ученый секретарь Совета по наследию Союза архитекторов России, кандидат наук.

13:40 – 14:45

КРУГЛЫЙ СТОЛ «ИЗУЧЕНИЕ И СОХРАНЕНИЕ СОВМЕСТНОГО АРХИТЕКТУРНОГО НАСЛЕДИЯ: АКТУАЛЬНОСТЬ И ПЕРСПЕКТИВЫ»

Модераторы: *Казарян А. Ю.*, доктор искусствоведения, член-корреспондент РААСН, директор Научно-исследовательского института теории и истории архитектуры и градостроительства; *Левашко С. С.*, кандидат архитектуры, доцент, член Совета Санкт-Петербургского регионального отделения НК ИКОМОС Россия, ведущий научный сотрудник НИИТИАГ, доцент СБГАСУ.

КАФЕДРАЛЬНЫЙ СОБОР

15:00 – 17:00

ТОРЖЕСТВЕННАЯ ЦЕРЕМОНИЯ НАГРАЖДЕНИЯ И ЗАКРЫТИЯ IV ВСЕРОССИЙСКОГО ФЕСТИВАЛЯ «АРХИТЕКТУРНОЕ НАСЛЕДИЕ 2021»

ДЕЛОВАЯ ПРОГРАММА

24 ИЮНЯ / 1-Й ДЕНЬ

КОНГРЕСС-ХОЛЛ | ГЛАВНЫЙ КОРПУС
ФГБУК «МУЗЕЙ МИРОВОГО ОКЕАНА»

14:00 – 15:15

КРУГЛЫЙ СТОЛ «КАПИТАЛИЗАЦИЯ ОБЪЕКТОВ КУЛЬТУРНОГО НАСЛЕДИЯ. ОБОСНОВАНИЕ ИНВЕСТИЦИЙ И ПРОЕКТНЫЕ ПОРТФЕЛИ»

К обсуждению: анализ накопленного отечественного и зарубежного опыта и механизмов взаимодействия государства и бизнеса в вопросах восстановления объектов культурного наследия и коммерческого использования реставрированных объектов для интеграции их в туристическую и экономическую инфраструктуру региона. Наиболее актуальным является поиск механизмов консолидации финансовых средств из разных источников для сохранения и развития ОКН в условиях жестких бюджетных ограничений. Также предстоит обсудить пути стимулирования активности по ОКН и ее отнесения к одной из управленческих задач, которая должна стоять перед органами власти. Проблема использования объектов культурного наследия в современных социально-экономических отношениях существует не только в РФ, но и во всех странах, которые пытаются сохранить существующее культурное наследие. В мировой практике, несмотря на недостаток финансовых ресурсов для содержания и реставрации ОКН, государство всегда стремится активно задействовать эти объекты в хозяйственной жизни территории.

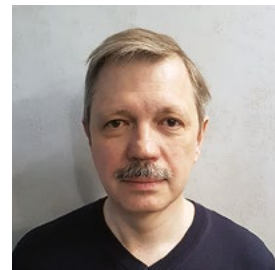

Модератор: *Никифоров А. А.*, и.о. руководителя Департамента «Пространственное развитие территорий» Министерства экономического развития РФ.
Спикеры: *Маркина И. А.*, председатель Совета по наследию СА; *Заика И. К.*, ученый секретарь Совета по наследию СА России, кандидат наук; *Горюхов А. Ю.*, основатель благотворительного фонда «А.Г. и СО»; *Степанова Г. Г.*, владелица усадьбы «Марьино», Ленинградская область; *Работкевич А. В.*, директор Государственного архива РАН; *Соловейчикова А. Е.*, заместитель директора Госархива РАН, член Международного совета музеев (ИКОМ России).

15:55 – 17:15
ДИСКУССИЯ «ИСТОРИЧЕСКИЕ ПОСЕЛЕНИЯ: СОХРАНЕНИЕ И/ИЛИ УСТОЙЧИВОЕ РАЗВИТИЕ»

Один из наиболее эффективных механизмов сохранения исторической среды — придание населенному пункту статуса исторического поселения. Этот инструмент существует достаточно давно, и если следовать первоначально заложенной в законодательство логике, то охранный статус должен устанавливаться, градостроительные процессы регулироваться, а памятники реставрироваться. Но так происходит далеко не всегда. Есть проблемы с приданием статуса и градостроитель-

нием и сохранностью исторической застройки. Вопросы социально-экономического развития часто остаются без рассмотрения. Круглый стол будет посвящен системному обсуждению этих проблем. В основе дискуссии будут результаты комплексного опроса, проведенного среди всех заинтересованных лиц. Привлечение большого числа респондентов позволит получить объективную картину существующей проблематики и провести ее квалифицированное обсуждение.



Модераторы: *Верховский Д. А.*, руководитель мастерской планирования и анализа исторических территорий Института Генплана Москвы; *Демидов А. Г.*, председатель Всероссийского общества охраны памятников истории и культуры; *Черняева Т. С.*, заместитель председателя Российской ассоциации реставраторов.



Спикеры: *Никифоров А. А.*, и.о. руководителя Департамента «Пространственное развитие территорий» Министерства экономического развития РФ; *Голант И. А.*, начальник отдела государственного реестра и исторических поселений Минкультуры России; *Цой В. О.*, заместитель председателя Правительства Ленинградской области, председатель комитета по сохранению культурного наследия; *Иванов М. Э.*, начальник государственной инспекции по охране объектов культурного наследия администрации Владимирской области; *П. Тамбу*, заместитель директора Департамента архитектуры и городского планирования Нарвской городской управы; *М. Туудер*, главный архитектор, инспектор по охране объектов старины департамента архитектуры и городского планирования Нарвской городской управы; *Балтусова О. А.*, помощник президента Республики Татарстан; *Седлецкая М. В.*, эксперт агентства стратегического развития «Центр».



17:55 – 19:30
КРУГЛЫЙ СТОЛ «КОМФОРТНАЯ СРЕДА ИСТОРИЧЕСКИХ ПОСЕЛЕНИЙ – ВОВЛЕЧЕНИЕ ПАМЯТНИКОВ АРХИТЕКТУРЫ В КУЛЬТУРНОЕ И ТУРИСТИЧЕСКОЕ ПРОСТРАНСТВО»

Формирование комфортной городской среды для населения страны и развитие инфраструктуры оказания комплексных услуг для увеличивающегося внутреннего

потока туристов — одно из основных направлений в развитии социально-экономического потенциала регионов России. Объекты культурного наследия, в том числе памятники архитектуры наряду с сохранившимися элементами уникальных исторических ландшафтов, неизменно остаются одними из основных туристических и социально-культурных ресурсов территорий. В ходе круглого стола будут освещены сложившиеся особенности решения поставленных вопросов на территории страны, с дополнительной иллюстрацией опыта Вологодской области.

Модератор: *Маевский Б. В.*, архитектор, градостроитель, почетный член РААСН, почетный архитектор России, член СА России, член Совета главных архитекторов субъектов РФ и муниципальных образований.
Спикеры: *Маркина И. А.*, архитектор, куратор фестиваля, советник президента СА России, председатель Совета по наследию СА России, член ученого Совета РААСН; *Куликов С. Б.*, архитектор-реставратор высшей категории, главный архитектор ФГУП «Центральные научно-реставрационные проектные мастерские», председатель Технического совета при Минкультуры России и Технического комитета при Росстандарте «Культурное наследие»; *Кукушкина Е. Н.*, председатель Комитета по охране объектов культурного наследия Вологодской области; *Буслаев Д. А.*, начальник департамента строительства Вологодской области; *Полянцева Е. В.*, архитектор, член-корреспондент РААСН, заведующий кафедрой реконструкции в архитектуре МАрХИ; *Кримова И. В.*, архитектор, доцент кафедры реконструкции в архитектуре МАрХИ, член Научно-методического совета по культурному наследию Министерства культуры РФ; *Лисенкова М. А.*, заместитель директора, начальник отдела «Служба управления объекта Всемирного наследия ЮНЕСКО» ГАУК ПО НПЦ по охране памятников.

Организатор: Российская академия архитектуры и строительных наук, Правительство Вологодской области.



Модератор: *Маевский Б. В.*, архитектор, градостроитель, почетный член РААСН, почетный архитектор России, член СА России, член Совета главных архитекторов субъектов РФ и муниципальных образований.
Спикеры: *Маркина И. А.*, архитектор, куратор фестиваля, советник президента СА России, председатель Совета по наследию СА России, член ученого Совета РААСН; *Куликов С. Б.*, архитектор-реставратор высшей категории, главный архитектор ФГУП «Центральные научно-реставрационные проектные мастерские», председатель Технического совета при Минкультуры России и Технического комитета при Росстандарте «Культурное наследие»; *Кукушкина Е. Н.*, председатель Комитета по охране объектов культурного наследия Вологодской области; *Буслаев Д. А.*, начальник департамента строительства Вологодской области; *Полянцева Е. В.*, архитектор, член-корреспондент РААСН, заведующий кафедрой реконструкции в архитектуре МАрХИ; *Кримова И. В.*, архитектор, доцент кафедры реконструкции в архитектуре МАрХИ, член Научно-методического совета по культурному наследию Министерства культуры РФ; *Лисенкова М. А.*, заместитель директора, начальник отдела «Служба управления объекта Всемирного наследия ЮНЕСКО» ГАУК ПО НПЦ по охране памятников.

Организатор: Российская академия архитектуры и строительных наук, Правительство Вологодской области.

КОНФЕРЕНЦ-ЗАЛ |
ЭВК «МОРСКОЙ КЕНИГСБЕРГ–КАЛИНИНГРАД»

14:00 – 15:00

ДИСКУССИЯ «СОВРЕМЕННЫЕ ПРАКТИКИ АРХИТЕКТУРНОГО ОБРАЗОВАНИЯ: ОПЫТ ВОВЛЕЧЕНИЯ СТУДЕНЧЕСКОЙ МОЛОДЕЖИ В ПРОЕКТЫ ПО СОХРАНЕНИЮ АРХИТЕКТУРНОГО НАСЛЕДИЯ»

Вовлечение студенческой молодежи в проекты по сохранению объектов культурного наследия является одним из наиболее перспективных направлений в сфере современного архитектурного образования. Решение задачи сохранения ОКН в контексте сложившейся исторической среды и преемственности традиций требует обновления подходов к проектированию, совершенствования нормативной документации с учетом социокультурных, экологических, экономических и иных аспектов функционирования ОКН. В рамках дискуссии вместе с представителями профессионального сообщества архитекторов, реставраторов, историков, педагогов и студентов состоится обсуждение ряда принципиальных вопросов. Насколько важен опыт работы с архитектурным наследием в процессе подготовки дипломированных специалистов? Какую роль учебные и производственные

практики играют в концептуальном формировании качественной архитектурной среды, в расширении академического бэкграунда, в развитии творческого потенциала начинающих архитекторов? Какова судьба темы наследия в Российской Федерации?

Модератор: *Пакунова Т. А.*, декан архитектурного факультета ФГБОУ ВО «Государственный университет по землеустройству», кандидат исторических наук, доцент, член Союза московских архитекторов, член Московского отделения Национального комитета ИКОМОС России.
Спикеры: *Конева Е. Ю.*, архитектор-реставратор I категории, доцент кафедры архитектуры ФГБОУ ВО «Государственный университет по землеустройству», член МСА, член Московского отделения Национального комитета ИКОМОС России, действительный член Императорского Православного Палестинского Общества; *Олезнев А. К.*, историк, заведующий музейным сектором «Музея И. Канта. Дома пастора», член Совета НКО «Фонд «Дом-замок»; *Куницкая Н. В.*, архитектор, главный архитектор ООО «ПРЕГОЛА. Архитекторы и инженеры», преподаватель образовательной программы «Средовой дизайн» факультета искусств СПбГУ; *Журавлев Т. В.*, студент V курса архитектурного факультета ФГБОУ ВО «Государственный университет по землеустройству», автор проектных предложений по приспособлению объектов культурного наследия в городе Черняховске; *Шереметьев П. К.*, студент V курса архитектурного факультета ФГБОУ ВО «Государственный университет по землеустройству», автор проектных предложений по приспособлению объектов культурного наследия в городе Черняховске.

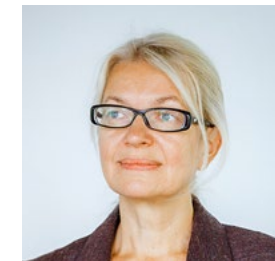

Организатор: ФГБОУ ВО «Государственный университет по землеустройству».

15:15 – 16:30
ДИСКУССИЯ «СОВРЕМЕННЫЙ ПОДХОД К ВЫРАБОТКЕ СТРАТЕГИИ ПРОСТРАНСТВЕННОГО РАЗВИТИЯ ИСТОРИЧЕСКИХ ГОРОДОВ»

Какими показателями городской среды могли бы обладать малые города, чтобы быть комфортными для жителей и привлекательными для туристов? Какими их хотели бы увидеть жители крупных городов и что хотело бы изменить в них местное сообщество? Должны ли малые города следовать примеру мегаполисов в опыте благоустройства городской среды или у них может быть свой путь сохранения и развития городской ткани? Как сегодня жители и администрация могут обсуждать будущее своего города, формировать общее видение и вместе с экспертами и архитекторами договариваться о способах его достижения?



Модератор: *Кремнев А. В.*, руководитель и главный архитектор студии Kremnevatelier, председатель общественного совета при департаменте охраны объектов культурного наследия Ярославской области.
Спикеры: *Кремнев С.*, ведущий архитектор студии Kremnevatelier, сооснователь и директор регионального агентства творческих инициатив «Лифт»; *Канахистова Л.*,

ведущий архитектор студии Kremnevatelier; **Родионова В.**, советник главы Угличского района, первый заместитель генерального директора Фонда архитектуры исторического Углича.

17:15 – 18:00

ЛЕКЦИЯ «ПОДХОДЫ ПРИ ПРИСПОСОБЛЕНИИ И РЕСТАВРАЦИИ ОБЪЕКТОВ КУЛЬТУРНОГО НАСЛЕДИЯ»

Порой, проходя мимо памятника архитектуры, мы не всегда можем воспринять его истинное наследие и ощутить его значимость в формировании исторической среды. Памятники, как и окружающая среда, неизбежно подвержены влиянию времени. Постоянные поздние наслоения придают объектам искаженные очертания, что влечет за собой утрату исторического смысла окружающей среды. Работая с памятниками, архитектор как бы препарировывает буквально каждый исторический момент жизни памятника, выявляя наиболее значимые моменты. Тема подходов при приспособлении и реставрации ОКН раскрывает часть основных примеров, при которых осуществляется преобразование памятника с целью возвращения безусловной значимости объекта как неотъемлемой части исторического пространства.

Лектор: Иванов Г. В., руководитель мастерской № 2 архитектурного бюро «Студия 44», главный архитектор проектов, доцент кафедры архитектуры Санкт-Петербургского горного университета.



25 ИЮНЯ / 2-Й ДЕНЬ

КОНГРЕСС-ХОЛЛ | ГЛАВНЫЙ КОРПУС ФГБУК «МУЗЕЙ МИРОВОГО ОКЕАНА»

10:00 – 19:30

НАУЧНО-ПРАКТИЧЕСКАЯ КОНФЕРЕНЦИЯ «ИСТОРИЧЕСКОЕ НАСЛЕДИЕ И КОМФОРТНАЯ СРЕДА ОБИТАНИЯ»

Конференция посвящена обсуждению вопросов рационального использования историко-культурного и природного наследия как одного из важнейших факторов формирования комфортной среды обитания в будущем, а также социально-исторических аспектов развития поселений, общественных пространств на основе комплекса научных исследований. Планируется рассмотрение целевых векторов регенерации городской застройки на основе комплекса научных исследований и архивных данных, в том числе ревитализации объектов культурного наследия как драйвера развития внутреннего и международного туризма.



I СЕССИЯ

Модератор: Полянцев Е. В., профессор, заведующий кафедрой «Реконструкция в архитектуре» МАрХИ, член-корреспондент РААСН, руководитель архитектурного бюро «MERALSTUDIO».

ДОКЛАД «ПРОБЛЕМАТИКА РЕСТАВРАЦИИ И ПРИСПОСОБЛЕНИЯ ПОД СОВРЕМЕННЫЕ

ФУНКЦИИ КРУПНОГО ОБЪЕКТА КУЛЬТУРНОГО НАСЛЕДИЯ НА ПРИМЕРЕ АПРАКСИНА И ЩУКИНА ДВОРОВ В САНКТ-ПЕТЕРБУРГЕ»

ОКН регионального значения «Апраксин двор с Мариинским рынком (бывшим Щукиным двором)», уникальный торгово-складской комплекс в самом сердце Санкт-Петербурга, занимает 12 га и насчитывает 58 исторических корпусов. Ревитализация столь масштабного ОКН не под силу единому инвестору, будь то государство или частная компания. Действия по модели частно-государственного партнерства затруднены тем, что подобные схемы пока недостаточно отработаны, а также огромным количеством собственников недвижимости на территории комплекса. В такой ситуации мотором преобразований становится архитектурная концепция, где для каждого из 58 корпусов разработаны возможные сценарии приспособления под современные функции — своего рода «справочные пособия для инвесторов». Она уже дала импульс к приспособлению отдельных зданий, которые послужат «точками роста» для реставрации всего комплекса.



Спикер: Явейн Н. И., архитектор, академик РААСН, профессор Санкт-Петербургского государственного академического института живописи, скульптуры и архитектуры им. И. Е. Репина, руководитель архитектурного бюро «Студия 44».

ДОКЛАД «НАУЧНОЕ ОБОСНОВАНИЕ И ЦЕЛЕСООБРАЗНОСТЬ ВОССОЗДАНИЯ УТРАЧЕННЫХ ИСТОРИКО-КУЛЬТУРНЫХ ОБЪЕКТОВ»

Изменение отношения к архитектурному наследию в XVIII–XIX веках шло постепенно, и, несмотря на разнообразие факторов, влиявших на этот процесс, было направлено на осознание его ценности и поиска оптимальных путей сохранения. В XX веке можно выделить несколько переломных моментов, породивших разнонаправленные движения в этой области. Активное международное взаимодействие во многом связано с осмыслением опыта восстановления исторических городов и ценных архитектурных комплексов, пострадавших или утраченных в годы Второй мировой войны. Были выработаны международные документы, в настоящее время не противоречащие современным национальным законодательствам. В конце XX века и начале XXI века мир захлестнула волна воссозданий давно утраченных объектов, как отдельных памятников, так и целых городских фрагментов. На нескольких отечественных и зарубежных примерах предлагается обсудить правовые и методологические проблемы, связанные с проектированием и строительством.



Спикер: Крымова И. В., профессор Международной академии архитектуры, член Научно-методического Совета по культурному наследию при Министерстве культуры РФ, доцент кафедры «Реконструкция в архитектуре» МАрХИ.

ДОКЛАД «БЛАГОУСТРОЙСТВО В ЗОНАХ ОХРАНЫ ОБЪЕКТОВ КУЛЬТУРНОГО НАСЛЕДИЯ И НА СОПРЕДЕЛЬНЫХ ТЕРРИТОРИЯХ. ГРАНИЦЫ ДОПУСТИМОГО»

Законодательство об объектах культурного наследия (ОКН) включает требование обеспечения сохранности ОКН «в его исторической среде». В федеральном законе 73–ФЗ употребляются термины со словом «среда»: «градостроительная, историко-градостроительная среда», но в законодательстве об ОКН и в нормах обязательного применения не дается их определений. На практике органы охраны ОКН обеспечивают выполнение нормативно-правовых актов в своей области, трактуя «среду» отлично от того, как это принято в смежных отраслях, включая градостроительство. В итоге возможно нарушение историко-градостроительной среды на территориях, смежных с ОКН, и ухудшение восприятия самого объекта в нарушенном окружении. С учетом норм смежных отраслей, в т.ч. 7–ФЗ «Об охране окружающей среды», полагаем необходимым использование при оценке сохранения, восстановления среды терминологию ГОСТ 56891.4–2016. Для определения элементов среды целесообразно использовать отдельные положения Методических рекомендаций «Разработка историко-архитектурных, опорных планов и проектов зон охраны ОКН» (1990 г.). Это должно обеспечить сохранность объекта буквально «...в его исторической среде».



Спикер: Черненко П. В., архитектор-градостроитель, председатель правления Калининградского отделения СА России, заместитель директора ГБУ КО «Центр кадастровой оценки и мониторинга недвижимости» по территориальному планированию.

ДОКЛАД «СОЗДАНИЕ ДОПОЛНИТЕЛЬНЫХ КРЕАТИВНЫХ ПРОСТРАНСТВ ПУТЕМ РЕНОВАЦИИ ПРОМЫШЛЕННЫХ ЗОН САНКТ-ПЕТЕРБУРГА»

В большинстве городов потенциал центральной части города очень ограничен в свободных земельных участках. В связи с этим востребованным является изменение функционального назначения бывших промышленных предприятий. Один из таких проектов реализуется Комитетом по культуре Санкт-Петербурга. В конце 2020 года проект реконструкции двух бывших корпусов завода «Арсенал» с целью создания в Санкт-Петербурге театрального объединения для молодых «Открытая сцена» получил положительное заключение государственной экспертизы. Предлагаемое проектом архитектурное решение — синтез актуальных стилистических приемов в оформлении фасадов, кирпичного стиля с сохранением исторического вида существующих корпусов. Начало реализации проекта планируется в 2022 году.

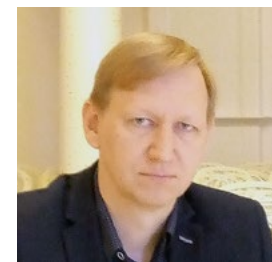

Спикер: Домашов Э. Н., начальник отдела имущественных отношений и капитального ремонта Комитета по культуре Санкт-Петербурга.

ДОКЛАД «ИНЖЕНЕРНАЯ РЕСТАВРАЦИЯ КАК СПОСОБ СОХРАНИТЬ ИСТОРИЧЕСКИЕ ЗДАНИЯ»

Инженерная реставрация — это комплексный подход к проведению реставрационных работ в исторических зданиях. Инженерная реставрация включает: инструментально-визуальное обследование здания; архивное

исследование; выполнение проекта. Инструментально-визуальное и архивное исследование позволяет определить, в каком состоянии находится здание в настоящий момент, как проводились строительные работы при возведении здания, как осуществлялись отопление и вентиляция здания, проводились ли ранее ремонтные работы. После проведения комплексного исследования исторического здания выполняется проект, который включает не только применение современных технологий и современного инженерного оборудования, но и использование сохранившихся конструктивных элементов. Инженерная реставрация позволяет интегрировать современное инженерное оборудование, сохранить историческое здание и продлить его долговечность.



Спикер: Чебан А. Н., преподаватель кафедры «Инженерное оборудование зданий и сооружений» МАрХИ.

ДОКЛАД «ОСОБЕННОСТИ РЕАЛИЗАЦИИ ПРОГРАММЫ КАПИТАЛЬНОГО РЕМОНТА МНОГОКВАРТИРНЫХ ЖИЛЫХ ДОМОВ, ЯВЛЯЮЩИХСЯ ОБЪЕКТАМИ КУЛЬТУРНОГО НАСЛЕДИЯ КАЛИНИНГРАДСКОЙ ОБЛАСТИ»

Калининградская область занимает лидирующие позиции в стране по капитальному ремонту жилых домов — ОКН наряду с Санкт-Петербургом. Всего в регионе 385 многоквартирных домов (МКД) имеют статус объектов культурного значения. С 2015 года Фонд провел работы по капремонту на 292 из общего числа. Проводить работы в таком объеме, в том числе подходить комплексно и ремонтировать несколько конструктивов в один период, позволяет финансовая поддержка областного правительства. Субсидирование прошлых лет превысило отметку в 200 млн рублей из 700, на работы текущего года предусмотрено еще 150 млн бюджетных средств из 450 млн, необходимых на ремонт МКД-ОКН в 2021 году. С 2020 года Фонд ввел несколько успешных практик. Так, по поручению главы региона все исторические двери подлежат реставрации. В связи с нехваткой специалистов в этой области был создан учебный модуль по реставрации уцелевших полотен. В настоящее время обучение проходит второй поток желающих. В случае замены двери на железную в предыдущие периоды Фонд изготавливает новую по историческим референсам, архивным данным либо в стиле сохранившихся образцов на близлежащей застройке. Особое внимание уделяется деталям, которые в большинстве не только формируют архитектурный облик, а несут в себе основную историю. При капитальном ремонте обязательно проходит процесс восстановления лепнины и утраченных деталей, кованых

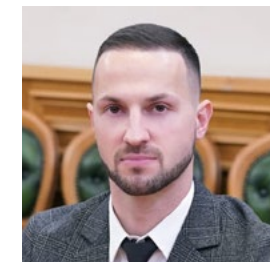

балконных ограждений и элементов, закладных камней. **Спикер: Туркин О. А.**, генеральный директор специализированной некоммерческой организации Калининградской области «Фонд капитального ремонта общего имущества в многоквартирных домах».



II СЕССИЯ

Модератор: Заука И. К., ученый секретарь Совета по наследию СА России, кандидат наук.

ДОКЛАД «ВОССОЗДАНИЕ СОБОРА КАЗАНСКОГО БОГОРОДИЦКОГО МОНАСТЫРЯ НА МЕСТЕ ОБРЕТЕНИЯ КАЗАНСКОЙ ИКОНЫ БОЖИЕЙ МАТЕРИ»

Казанский Богородицкий монастырь основан в 1579 году. Главный собор был поставлен на месте обретения чудотворного образа. Во взаимодействии с Казанским кремлем монастырский ансамбль является одним из наиболее значимых элементов градостроительной и духовно-сакральной системы исторического ядра Казани. Решение о воссоздании взорванного в 1932 году собора было продиктовано общественным запросом, в ответ на который Президентом Республики Татарстан 4 ноября 2015 года был подписан специальный указ. Все работы проводятся за счет пожертвований, сбор которых осуществляется Республиканским фондом «Возрождение». Основная идея воссоздания — возрождение *genius loci* священного места явления Богородицы и обретения чудотворной Казанской иконы, за-

щитницы России. Исторически достоверное восстановление максимально сохраняет подлинный материал и наслоения всех периодов.

Спикер: Персова С. Г., директор Центра архитектурно-реставрационных исследований.



ДОКЛАД «ПРОБЛЕМАТИКА СОХРАНЕНИЯ ОБЪЕКТОВ КУЛЬТУРНОГО НАСЛЕДИЯ С ПРИСПОСОБЛЕНИЕМ К НОВОЙ ФУНКЦИИ, РЕГЕНЕРАЦИИ ИСТОРИЧЕСКОЙ АРХИТЕКТУРНОЙ СРЕДЫ И ЛАНДШАФТНОГО ОКРУЖЕНИЯ»

В современных условиях залогом успеха в сфере сохранения культурного наследия является переход от сохранения единичных памятников к комплексному подходу, предусматривающему регенерацию и приспособление к новым реалиям ценной исторической архитектурно-градостроительной среды, использование уникального историко-культурного потенциала в качестве важного ресурса социально-экономического развития территорий. Вместе с тем в реальной практике зачастую в исторических поселениях планы по градостроительному развитию и интересы бизнеса не корреспондируются с задачами сохранения наследия и ценной архитектурно-градостроительной среды. А применение при приспособлении исторических построек для современного использования современных строительных норм и правил противоречит интересам сохранения объектов культурного наследия и создает риски утраты подлинности. Необходимы урегулирование на законодательном уровне вопросов, связанных с обеспечением сохранности исторически ценных градоформирующих объектов, объектов ценной исторической застройки, и выработка механизмов финансовой поддержки для муниципальных образований, на территории которых расположены исторические



поселения, по аналогии с наукоградом, моногородами, территориями опережающего социально-экономического развития, предусматривающих в том числе экономические и социальные преференции.

Спикер: Алипова Ю. Б., руководитель Управления по охране объектов культурного наследия Республики Карелия.

ДОКЛАД «КЕРАМИКА БУДУЩЕГО. ПРИМЕНЕНИЕ»

Презентация двух российских заводов ООО «ЗКС» — «Уральский гранит» и ООО «Фрилайт» — «Керамика будущего» лидеров рынка керамогранита, который применяется на фасадах зданий, полах и во внутренней отделке.



Спикер: Милосердов О. П., представитель ГК «Уральский гранит», член Союза архитекторов России.

ДОКЛАД «ОБЕСПЕЧЕНИЕ СОХРАННОСТИ ИСТОРИЧЕСКИ ЦЕННЫХ ГРАДОФОРМИРУЮЩИХ ОБЪЕКТОВ В ИХ ИСТОРИЧЕСКОЙ ГРАДОСТРОИТЕЛЬНОЙ СРЕДЕ — ОДНА ИЗ СТРАТЕГИЧЕСКИХ ЗАДАЧ УПРАВЛЕНИЯ ИСТОРИЧЕСКИМИ ПОСЕЛЕНИЯМИ»

В Татарстане тринадцать исторических поселений, где остро стоит вопрос восстановления исторической среды и ее приспособления для современного использования. Мероприятия по установлению прозрачных и однозначно трактуемых требований к градостроительным регламентам, подробное описание предмета охраны исторического поселения и исторической застройки, разработка проектов управления обеспечивают сохранность исторической среды и самого поселения. Необходимо решить вопросы с налоговыми послаблениями при содержании и восстановлении исторической застройки, разработать государственные программы по поддержке предпринимателей, осуществляющих свою деятельность в границах поселения.



Спикер: Хафизова Н. Н., начальник отдела сохранения объектов культурного наследия Комитета Республики Татарстан по охране объектов культурного наследия.

ДОКЛАД «ОТ РЕНОВАЦИИ МУЗЕЙНЫХ ПРОСТРАНСТВ К СОЗДАНИЮ КАЧЕСТВЕННО НОВОЙ ГОРОДСКОЙ СРЕДЫ»

Реновацию флигеля Руина в составе комплекса Государственного музея архитектуры им. А.В. Щусева в Москве (Архитектурное бюро «Рождественка»), также как и реконструкцию здания морской таможни в музей Догана в Венеции (арх. Тадео Андо), роднит следование принципам работы с историческим наследием, провозглашенным Венецианской хартией, и, кроме того, очевидное влияние на городскую среду, качественно преобразившуюся под воздействием перемен в жизнедеятельности обоих объектов. Международная тенденция влияния реновации музейных пространств на городскую среду прослежива-

ется и в Калининграде. В частности, ее проявило проведение конкурса на реиспользование исторического моста в составе комплекса калининградского Музея Мирового океана с целью преобразования устаревшего моста в главную общественно-культурную пешеходную коммуникацию Музейного квартала, формирующегося на основе развития музея.



Спикер: Коробина И. М., академик Международной академии архитектуры, академик Национальной академии дизайна, почетный академик Российской академии художеств, президент Российского комитета IARPS, профессор МАрХИ.

ДОКЛАД «КОНЦЕПЦИЯ РАЗВИТИЯ КОМПЛЕКСА ЗДАНИЙ САНКТ-ПЕТЕРБУРГСКОЙ ДУХОВНОЙ АКАДЕМИИ»

Концепция благоустройства, модернизации зданий и перспективного развития комплекса Санкт-Петербургской духовной академии разработана в 2020 году. Главной задачей ее создания стало представление образа сложившегося исторически духовно-учебного кампуса с разработанной программой ревитализации территории. Исторические здания Санкт-Петербургских духовных школ — уникальный комплекс, объединенный как функционально, так и архитектурно. К сожалению, последующие события не только изменили функциональное назначение большинства зданий, но и «разорвали» некогда единую городскую территорию. В настоящее время здания ансамблей находятся во владении разных собственников. В докладе представлены пути комплексного решения по развитию территории.



Спикер: Бохоносский Д. О., историк-архивист Александроневской лавры.

ДОКЛАД «ПОМЕРАНЦЕВАЯ ОРАНЖЕРЕЯ УСАДЬБЫ „ИВАНОВСКОЕ“ В ПОДОЛЬСКЕ. ПОИСК ПУТИ СПАСЕНИЯ»

Театр «Померанцевая оранжерея» в усадьбе «Ивановское», задуманный как диковинка, призванная удивлять современников, за свои два века повидала множество исторических личностей и героев русской классической литературы XIX века. Была и театром, в котором выступали артисты Малого театра. В XX веке была и общежитием. В настоящее время это живописные руины, разрушение которых, к сожалению, активно продолжается. Но дух русской усадебной культуры XIX века, продолжает жить в этом месте, пока сохраняется целостность архитектурного ансамбля и парка одной из самых крупных и красивейших усадеб южного Подмосковья в близком соседстве с двумя другими, не менее известными усадьбами «Дубровицы» и «Плещеево». Возможно создание туристического историко-культурного маршрута с погружением в атмосферу XIX века от одной усадьбы к другой по реке Пахре, где следы урбанизации не ощутимы.

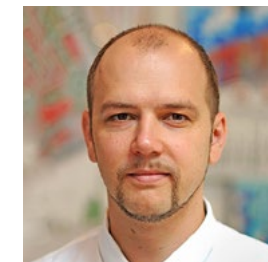

Спикер: Герасимович А. А., главный архитектор архитектурного бюро ПОДОЛЬСКГРАЖДАНПРОЕКТ, член Союза архитекторов России, член Подольского ВООПИК.

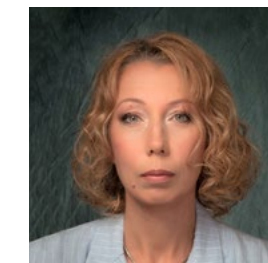

III СЕССИЯ

Модератор: Соловейчикова А. Е., заместитель директора Архива РАН, член Международного совета музеев (ИКОМ России).

ДОКЛАД «ВИЗУАЛЬНО-ЛАНДШАФТНЫЙ АНАЛИЗ. РАЗРАБОТКА ВЫСОТНОГО РЕГЛАМЕНТА, СОХРАНЯЮЩЕГО ИСТОРИЧЕСКИЙ СИЛУЭТ ГОРОДА»

Визуально-ландшафтный анализ проводится в целях определения визуальной активности исследуемой территории при панорамном восприятии и разработке высотных и планировочных рекомендаций проектируемой застройки. Данные, полученные с применением методов визуально-ландшафтного анализа, используются при разработке градостроительной документации и формировании архитектурно-художественного облика города. Документация исследования дифференцирована по трем основным разделам: градостроительная характеристика территории, анализ композиционного взаимодействия проектируемого объекта с ценным градостроительным окружением и выводы визуально-ландшафтного анализа. Анализ композиционного взаимодействия проектируемой застройки со значимым градостроительным окружением способствует выявлению ценных секторов обзора объектов культурного наследия, а также прогнозу допустимого развития композиционно-пространственных



характеристик территории. **Спикер: Полежайкина М. С.**, начальник отдела историко-культурного анализа и визуально-ландшафтного проектирования ГБУ «Главное архитектурно-планировочное управление Москомархитектуры».

ДОКЛАД «ВОССОЗДАНИЕ ИСТОРИЧЕСКОГО ФОНТАНА СО СКУЛЬПТУРНОЙ ГРУППОЙ В САДУ ЛЕЦКОГО, КАЗАНЬ»

Воссозданный исторический фонтан расположен на центральной площади объекта культурного наследия (памятник истории и культуры) народов РФ «Бывший Лядской сад (Сад Лецкого), перв. пол. XIX — нач. XX в.». Реконструкция центральной площади объекта культурного наследия с воссозданием исторического фонтана выполнена с целью сохранения и восстановления открытых пространств города, имеющих историко-культурную ценность. Фонтан воссоздан целью восстановления утраченного акцента, доминанты и центра композиции сада. На данный момент история Лецкого сада насчитывает 150 лет. История фонтана в данном саду насчитывает 125 лет. Воссозданный фонтан включает в себя чашу и скульптурную группу в первоначальных габаритах и пропорциях, на первоначальном, историческом месте, в центре сада. В мае 2017 года воссозданный фонтан сдан в эксплуатацию.



Спикер: Балабанова Ю. П., архитектор-реставратор, кандидат архитектуры, Казанский федеральный университет.

ДОКЛАД «АРХИТЕКТУРНОЕ НАСЛЕДИЕ КАЛИНИНГРАДСКОЙ ОБЛАСТИ: ПРОБЛЕМЫ ИЗУЧЕНИЯ»

История архитектуры Восточной Пруссии и послевоенной Калининградской области еще не написана. Историческое наследие анклава включает значительный пласт памятников, относящихся к довоенному немецкому прошлому XIII – первой половины XX в., а также отдельные объекты советского периода, включая послевоенные реставрации. Представляется важным изучение выдающихся сооружений и биографии их создателей в контексте художественного развития довоенной Германии и послевоенной России с акцентом как на региональных, так и общеевропейских и общероссийских стилевых признаках зодчества. Для проведения исследовательской работы необходима систематизация архивных источников

и научной литературы, взаимосвязь с деятельностью немецких и польских исследователей.

Спикер: Белинцева И. В., ведущий научный сотрудник Научно-исследовательского института теории и истории архитектуры (НИИТИАГ, филиал ФГБУ «ЦНИИП Минстроя России»).



ДОКЛАД «СОХРАНЕНИЕ ОБЪЕКТОВ КУЛЬТУРНОГО НАСЛЕДИЯ – ПАМЯТНИКОВ ДЕРЕВЯННОГО ЗОДЧЕСТВА ЛЕНИНГРАДСКОЙ ОБЛАСТИ»

Уникальным наследием Ленинградской области являются сохранившиеся образцы деревянного зодчества – одни из самых ценных памятников истории и культуры региона. В рамках программы по сохранению деревянного зодчества в Ленинградской области в 2021 году планируется отреставрировать пять ансамблей деревянных храмов. На сегодняшний день проводятся реставрационные работы объектов культурного наследия: Никольской церкви и церкви Святого Пророка Илии в Согиницах, церкви Рождества Богородицы в Гимреке, часовни Петра и Павла в Заозерье, разрабатывается проектная документация на проведение работ по сохранению церкви Рождества Богородицы в Лиственке. Системный подход к изучению исторической деревянной архитектуры, научные исследования, практический опыт проведения реставрационных работ, создание научно-реставрационного центра в Ленинградской области способствуют сохранению историко-культурного наследия нашей страны.

Спикер: Рыбачек Е. В., ведущий специалист отдела по осуществлению полномочий Российской Федерации в сфере объектов культурного наследия.



ДОКЛАД «ПРИМЕНЕНИЕ ТЕХНОЛОГИИ ФОТОГРАММЕТРИИ С ЦЕЛЬЮ ПРЕДОТВРАЩЕНИЯ УТРАТЫ ДОСТОВЕРНОЙ ИНФОРМАЦИИ ОБ ОБЪЕКТАХ КУЛЬТУРНОГО НАСЛЕДИЯ ГОРОДА ИРКУТСКА»

В течение года Иркутское региональное отделение Всероссийского общества охраны памятников истории и культуры проводит масштабные обмерные работы на объектах культурного наследия города. Обмеры фасадов зданий выполняются посредством технологии фотограмметрии, это позволяет получить на выходе масштабную, объемную модель здания в сжатые сроки. Предварительные пробные работы подтвердили высокую точность обмерных работ данным методом. Детализация такой модели не уступает оригиналу и по объему содержащейся информации превосходит ручные обмеры. Сохранение достоверной информации об облике памятников архитектуры города Иркутска на текущий момент,



дает возможность использовать полученные данные в дальнейшем при проведении ремонтно-реставрационных работ.

Спикер: Матель Е. А., архитектор-реставратор, член президиума Иркутского регионального отделения Всероссийского общества охраны памятников.

КОНФЕРЕНЦ-ЗАЛ | ЭВК «МОРСКОЙ КЕНИГСБЕРГ–КАЛИНИНГРАД» 10:30 – 14:00 ПРЕЗЕНТАЦИИ РЕГИОНОВ «КУЛЬТУРНОЕ НАСЛЕДИЕ РЕГИОНОВ РОССИИ»

В ходе презентаций свои проекты и государственные программы в области сохранения культурного наследия представят: Псковская, Вологодская, Новосибирская, Калининградская, Курская, Тюменская, Ярославская области, Красноярский край, Приморский край, Владивосток, Республика Дагестан, Республика Карелия, Костромская область, Раменский городской округ Московской области. Спикерами мероприятия станут представители органов местной государственной власти и муниципальных образований, главные архитекторы регионов, разработчики и руководители проектных групп, а также специалисты с учеными степенями в области искусствоведения, архитектуры и градостроительства.

14:45 – 16:00 КРУГЛЫЙ СТОЛ «ИНСТРУМЕНТЫ СОХРАНЕНИЯ И РАЗВИТИЯ ОБЪЕКТОВ КУЛЬТУРНОГО НАСЛЕДИЯ»

Культурное наследие – это колоссальный ресурс, который может сыграть значительную роль в возрождении малых городов и исторических поселений. Доходные дома, купеческие особняки с оригинальными фасадами, семейные мастерские и краснокирпичные мануфактуры формируют уникальный облик городов и, несомненно, являются активом для городской экономики. Координатором может служить крупномасштабная программа «Главная улица», действующая в США с 1981 года. В основу программы заложена идея стимулирования экономической деятельности путем сохранения исторических центров городов. За первые 20 лет реализации программы было отреставрировано 89 тысяч исторических зданий, что в свою очередь привлекло \$16,1 млрд инвестиций. При этом каждый доллар, инвестированный на пари-

тетных началах государством и частными инвесторами, принес около 40 долларов дополнительных инвестиций. Качественное изменение среды в историческом центре повлияло на экономическую активность – было создано 56 тыс. предприятий и 227 тыс. новых рабочих мест. Тем временем в России вопрос сохранения и развития объектов культурного наследия продолжает стоять достаточно остро. Данный сегмент недвижимости рассматривается как высокорисковый и не интересен инвесторам, а деятельность по сохранению объектов культурного наследия фактически находится в упадке. С чем это может быть связано? Мы видим причину в отсутствии баланса между инструментами стимулирования и регулирования. Длительное применение жестких мер регулирования считается статистически неэффективным, а дальнейшее развитие политики в области сохранения объектов культурного наследия возможно исключительно через установление партнерских отношений между общественным, частным и третьим сектором.

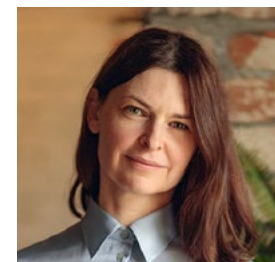

Модератор: Гудзь Т. В., к.э.н., ведущий научный сотрудник, доцент факультета городского и регионального развития НИУ ВШЭ.

Организатор: НИУ ВШЭ // факультет городского и регионального развития.

16:15 – 16:45 ПРЕЗЕНТАЦИЯ «ГРАДОСТРОИТЕЛЬНАЯ АНАЛИТИКА И ИССЛЕДОВАНИЕ ТЕРРИТОРИИ. ВЫЯВЛЕНИЕ ЦЕННОЙ ИСТОРИЧЕСКОЙ ЗАСТРОЙКИ»

Главной задачей визуально-ландшафтного анализа является проверка градостроительных объемно-планировочных характеристик и определение допустимых высотных параметров проектируемой застройки. Градостроительная аналитика территории исследования содержит историческую справку, обобщенный анализ важнейших особенностей (геоморфологических, композиционно-планировочных, масштабнотипологических) рассматриваемого фрагмента городского ландшафта, а также существующие требования и ограничения градостроительного развития территории, установленные действующими законодательными и нормативными документами. Особое внимание уделяется охранному статусу территории и хронологической характеристике элементов застройки в границах прогнозируемых зон видимости проектируемого объекта.



Докладчик: Дедков А. Г., заместитель директора и главный архитектор ГБУ «ГлавАПУ».

18:30 – 19:30 СТРАТЕГИЧЕСКАЯ СЕССИЯ «МЕТОДИКА КОМПЛЕКСНОГО ПОДХОДА К РЕСТАВРАЦИИ, РЕКОНСТРУКЦИИ И ПРИСПОСОБЛЕНИЮ ОБЪЕКТОВ КУЛЬТУРНОГО НАСЛЕДИЯ И ИСТОРИЧЕСКОЙ СРЕДЫ» ПО КЕЙСАМ МЕЖДУНАРОДНОГО ПРОЕКТА «РЕ-ШКОЛА»

«Ре-Школа» – экспертная и образовательная площадка в области сохранения и устойчивого развития наследия. Цель стратегической сессии – рассказать



и показать методику исследования и проектирования исторических территорий на примере актуальных кейсов Казани, Сысерти, Ельца, Соловков и Гороховца.

Модераторы: Тютчева Н. Г., главный архитектор Фонда по сохранению и развитию Соловецкого архипелага, руководитель проекта «Ре-Школа», эксперт ИКОМОС, руководитель АБ RDNK; **Крылова И. Ю.**, координатор проекта «Мос-ПромАрт», руководитель спецпроектов ГК «Голутвинская слобода», директор «Школы наследия».

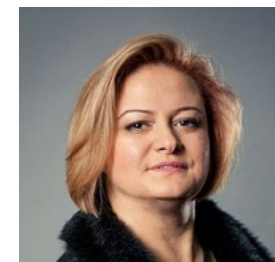

26 ИЮНЯ / 3-Й ДЕНЬ

КОНГРЕСС-ХОЛЛ | ГЛАВНЫЙ КОРПУС ФГБУ «МУЗЕЙ МИРОВОГО ОКЕАНА»

10:00 – 11:15 КРУГЛЫЙ СТОЛ «KÖNIGSBERG 1255 – КАЛИНИНГРАД 2021»

Калининград (он же Кенигсберг) – это город с удивительной историей, драматичной судьбой и неожиданным смещением стилей и эпох. Со дня основания в XIII веке он успел побывать составной частью многих стран (Пруссии, Швеции, Польши, Германии, Советского Союза и России). Отпечатки всех этих эпох остались в истории, культуре и архитектуре города. Исторический центр города был сильно разрушен во время Великой Отечественной войны, активно застраивался в советский период и быстро развивается и благоустраивается сегодня. Разработка концепции сохранения и развития исторического центра такого города – задача не из легких. Результат всегда будет иметь сторонников и оппонентов той или иной эпохи. В 2014 году по заказу правительства Калининградской области такая концепция была разработана «Студией 44». На круглом столе с представителями органов государственной власти Калининграда,

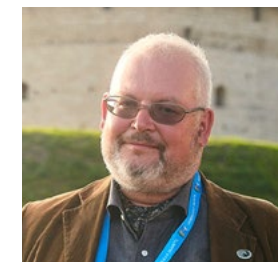

историками, архитекторами и экспертами обсудим реализацию данной концепции, а также поговорим о региональных программах сохранения историко-культурного наследия и проектах комплексного благоустройства исторического центра города.

Модераторы: Кондрашев Л. В., президент НК ИКОМОС, Россия, заместитель руководителя департамента культурного наследия Москвы; **Логина Ю. А.**, вице-президент НК ИКОМОС, Россия, заместитель руководителя департамента культурного наследия Москвы.



Спикеры: Й. Хаспель, глава департамента культурного наследия Берлина, председатель ИКОМОС, Германия; **Маслов Е. А.**, руководитель Службы государственной

охраны объектов культурного наследия Калининградской области;

Лесикова В. Ю., заместитель министра экономического развития, промышленности и торговли Калининградской области; **Иванов Г. В.**, генеральный директор архитектурного бюро «Студия 44».

Организатор: НК ИКОМОС, Россия и Российская ассоциация реставраторов.

11:30 – 13:00 КРУГЛЫЙ СТОЛ «КОНСЕРВАЦИЯ ИЛИ РЕСТАВРАЦИЯ?»

Практика реставрационных работ во многом продолжает уклоняться от требований Венецианской хартии. Какие переделки и дополнения, с целью приспособления, могут быть включены в понятие реставрации? Зачастую реставрация приводит к преобразованию объекта культурного наследия в противовес его возможной консервации. Начавшаяся резкая интенсификация застройки исторических городов лишь подчеркнула актуальность и остроту стоящих профессиональных проблем.



Модераторы: **Кондрашев Л. В.**, главный археолог Москвы, заместитель руководителя Департамента культурного наследия Москвы, президент ИКОМОС России; **Полянецкий Е. В.**, профессор, член-корреспондент РААСН, зав. кафедрой «Реконструкция в архитектуре» МАРХИ.



Спикеры: **Лазарева Л. В.**, архитектор-реставратор высшей категории, руководитель реставрационной мастерской «АРМ-Эстрейя»; **Крымова И. В.**, доцент кафедры «Реконструкция в архитектуре» МАРХИ, член Научно-методического совета по культурному наследию

Министерства культуры РФ; **Маслов Е. А.**, руководитель службы государственной охраны объектов культурного наследия; **Гинзбург А. В.**, профессор Международной академии архитектуры, руководитель архитектурной мастерской «Гинзбург Архитектс».

Организатор: департамент культурного наследия города Москвы, НК ИКОМОС, Россия, МАРХИ.

13:15 – 14:45 ЭКСПЕРТНАЯ ДИСКУССИЯ «ПРИСПОСОБЛЕНИЕ ОБЪЕКТОВ ПРОМЫШЛЕННОГО НАСЛЕДИЯ: ОТ КОНЦЕПЦИИ ДО ВВОДА В ЭКСПЛУАТАЦИЮ»

Дискуссия с участием членов Экспертного совета по промышленному наследию будет посвящена различным актуальным вопросам сохранения, приспособления и развития промышленных памятников, а также ценных промышленных территорий.



Спикеры ответят на вопросы о том, как создать эффективную концепцию ревалоризации промышленных объектов, как работать с режимами и регламентами ОКН и промпамятников, как применять технические и пожарные нормы при измене-

нии функций промобъектов, сохраняя объекты и повышая их инвестиционную привлекательность.

Модератор: **Крылова И. Ю.**, координатор проекта «Мос-ПромАрт», руководитель спецпроектов ГК «Голутвинская слобода», координатор Экспертного совета по промышленному наследию, директор Школы наследия.

Спикеры: **Пономарев М.**, заместитель руководителя ФГБУК АУИПИК; **Огуренко А.**, руководитель ГК «Голутвинская слобода»; **Татарников А.**, АНО АИР Московской области; **Мартынов М.**, уполномоченный по МЧС города Москвы, член рабочей группы по реализации механизмов регуляторной гильотины по пожарной безопасности гражданской обороны и ЧС при Правительстве РФ; **Ольшанская М.**, уполномоченный по культуре города Москвы; **Стафеев И.**, заместитель руководителя — начальник отдела государственной охраны Управления государственной охраны объектов культурного наследия Самарской области, член регионального отделения ИКОМОС.

Организатор: Экспертный совет по промышленному наследию при АУИПИК.

КОНФЕРЕНЦ-ЗАЛ | ЭВК «МОРСКОЙ КЕНИГСБЕРГ–КАЛИНИНГРАД»

10:00 – 11:15 МАСТЕР-КЛАСС «НОВОЕ В СТАРОМ. ПАЛИТРА РЕКОНСТРУКЦИИ ИСТОРИЧЕСКОЙ ГОРОДСКОЙ ТКАНИ В ПРОЕКТАХ „СТУДИИ 44“»

Реконструктивные проекты «Студии 44» содержат элементы реставрации, реконструкции и нового строительства в различных пропорциях. При этом новое строительство в ответственных кварталах или бывших промзонах рассматривается как «городская акупунктура» — лечение омертвевшей ткани с помощью точечных инъекций. Это могут быть многофункциональные комплексы, объекты культуры и даже жилые дома. Главное — чтобы они стали точками конвергенции сред различной градостроительной ценности, катализаторами городской активности и дальнейшего благоустройства жилой среды. Эта мысль на мастер-классе Н. И. Явейна будет проиллюстрирована пятью проектами: жилого комплекса «Красин» на Васильевском острове в Санкт-Петербурге; культурного центра в квартале Сета Солберга в Выборге; жилого квартала на Синопской набережной в Санкт-Петербурге; жилого комплекса в здании бывшей ТЭЦ в Пскове и общественно-делового центра с Домом Правительства в Калининграде.



Мастер-класс проводит: **Явейн Н. И.**, архитектор, академик РААСН, профессор Санкт-Петербургского государственного академического института живописи, скульптуры и архитектуры им. И. Е. Репина, руководитель архитектурного бюро «Студия 44».

11:25 – 12:10 ЛЕКЦИЯ «АРХИПЕЛАГ НЕГУЛАГ. СОХРАНЕНИЕ И РАЗВИТИЕ»

В рамках лекции будет представлен сюжет сложных пространственных и человеческих взаимодействий на территории Соловецкого архипелага, новаторский подход к разработке мастер-плана и результаты про-

ектной деятельности Фонда как куратора процессов сохранения и развития объекта ЮНЕСКО. Исследование территории поселка Соловецкий стало первым этапом подготовки мастер-плана. Ключевую роль в процессе играет новая методология, благодаря которой удалось более обоснованно и качественно сформулировать атрибуты выдающейся универсальной ценности объекта. В рамках лекции будет презентован авторский метод, одобренный экспертами ЮНЕСКО, по выявлению атрибутов и компонентов сохранения и стратегия гармонизации системы землепользования.

Лектор: **Тютчева Н. Г.**, главный архитектор Фонда



по сохранению и развитию Соловецкого архипелага, руководитель проекта «Ре-Школа», эксперт ИКОМОС, руководитель Архитектурного бюро RDNK.

Организатор: Фонд по сохранению и развитию Соловецкого архипелага.

12:25 – 13:25 КРУГЛЫЙ СТОЛ «ПРИМЕНЕНИЕ ИННОВАЦИОННЫХ МАТЕРИАЛОВ И ТЕХНОЛОГИЙ ДЛЯ СОХРАНЕНИЯ ОБЪЕКТОВ КУЛЬТУРНОГО НАСЛЕДИЯ»

В последние годы вопросам применения современных материалов и технологий при реставрации объектов культурного наследия уделяется большое внимание. Проведение работ по сохранению этих объектов должно полностью соответствовать российскому законодательству. Необходимо использовать материалы и технологии, которые не искажают первоначальную задумку и художественный и структурный образ. Участники круглого стола продемонстрируют свои разработки и практику применений инновационных материалов и технологий на объектах культурного наследия, в том числе для благоустройства исторических территорий и парков. Компания «Мандерс» представит технологию разработки аутентичной цветовой гаммы с целью применения красок при реставрации объектов наследия. Компания «Слопласт» продемонстрирует инновационный подход при изготовлении малых архитектурных форм для благоустройства исторических территорий и парков. Компания «Нойбауер Рус» презентует уникальную технологию осушения стен при реставрационных работах. Также подготовлен вопрос к обсуждению: преимущества системы спиральных анкеров для ремонта и усиления кирпичных кладок при реставрации объектов культурного наследия, разработанной компанией «Система РСА».

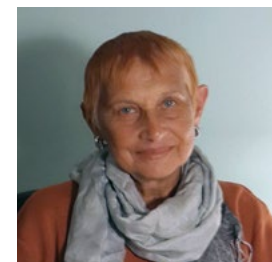

Модератор: **Заика И. К.**, ученый секретарь Совета по наследию Союза архитекторов России, кандидат наук.

Спикеры: **Маркина И. А.**, председатель Совета по наследию Союза архитекторов России; **Куликов С. Б.**, главный архитектор Центральных научно-

реставрационных производственных мастерских Министерства культуры РФ; **Хогай В. В.**, специалист завода «Слопласт» (СПб.); **Елисеев А. А.**, руководитель ООО «Мандерс» (Москва); **Штефан П.**, директор ООО «Нойбауер рус» (Москва).

13:40 – 14:45 КРУГЛЫЙ СТОЛ «ИЗУЧЕНИЕ И СОХРАНЕНИЕ СОВМЕСТНОГО АРХИТЕКТУРНОГО НАСЛЕДИЯ: АКТУАЛЬНОСТЬ И ПЕРСПЕКТИВЫ»

Концепция «совместного наследия» появилась вследствие поиска новых путей и подходов к сохранению и управлению наследием. Эта концепция, имеющая популярность в мире, — в рамках ИКОМОС работает научный комитет ISC SBH (Shared Built Heritage), — в России совершенно не разработана, хотя очевидно преимущество рассматривается значительной части наследия в самой России и исторически связанных с ней странах именно в ключе совместного использования, сохранения и изучения. Это позволяет находить новые пути в историко-теоретическом освоении наследия и разработке правовых, реставрационных и эксплуатационных вопросов, открывать перспективы в сфере культурной геополитики. Выступления спикеров отражают данную проблематику в северо-западных регионах России и на Южном Кавказе, в частности, на Карельском перешейке, в Калининградской области, в зоне Нагорного Карабаха.

Модераторы: **Казарян А. Ю.**, доктор искусствоведения, член-корреспондент

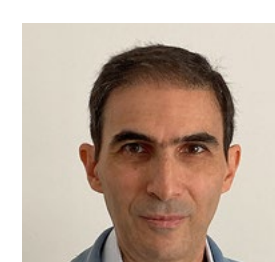

РААСН, директор Научно-исследовательского института теории и истории архитектуры и градостроительства; **Левашко С. С.**, кандидат архитектуры, доцент, член Совета Санкт-петербургского регионального отделения НК ИКОМОС Россия, ведущий научный сотрудник НИИТИАГ, доцент СБГАСУ.



Спикеры: **Скрылева Е. Н.**, архитектор-реставратор, ООО «Архитектурное бюро „Литейная часть-91“»; **Белинцева И. В.**, кандидат искусствоведения, доцент, ведущий научный сотрудник НИИТИАГ.



Ф. М. Шлее



УСАДЬБА В СЕЛЕ ЧЕБОТАРКА. КОНЕЦ XIX ВЕКА

Республика Крым, Сакский район, Ореховское сельское поселение, улица Садовая

Недалеко от города Саки, в селе Чеботарка, находится одно из удивительных поместий, построенных в конце XIX века. Это старинная усадьба Ф. М. Шлее — практически утраченный изящный памятник архитектуры, которому грозит полное уничтожение. Революция и войны пощадил эту крымскую жемчужину зодчества, но лихие 1990-е и два пожара почти полностью уничтожили уникальное здание. Из первых подробных топографических карт Крыма начала XIX века видно, что Чеботарка называлась так и во времена Крымского ханства. Село находится на пересечении двух важнейших древних дорог: от Симферополя (Акъмесджит) к Сакам (Сак) и Евпатории (Гезлев) и от Перекопа (Ор-капу) на Севастополь (Сары-керман).

Имя архитектора усадьбы достоверно не известно. Многие исследователи предполагают, что и к усадьбе в Чеботарке, возведенной в стиле неobarocco или крымского рококо по заказу Ф. М. Шлее, непосредственное отношение имеет техник Померанцев. После Октябрьского перево-

рота усадьбу национализировали. В советской истории, а точнее во всемирной истории XX века, Чеботарка прославилась на весь мир как центр сельскохозяйственного образования евреев. Чеботарский сельскохозяйственный техникум стал местом, где была отработана модель израильских киббуцев — сельскохозяйственных объединений, которые оказались куда более жизнеспособными, чем советские колхозы и совхозы. Во время войны, с 1942 по 1944 год, в усадьбе Шлее располагалась разведывательно-диверсионная школа Абвера. После освобождения Крыма в усадьбе были расквартированы легендарные «ночные ведьмы» 46-го гвардейского полка легких ночных бомбардировщиков, который базировался в селе Чеботарка. Когда-то Чеботарку украшали каскады прудов и большой парк, заложенный выдающимся парководом Мельниченко. Парк размещался в балке, при въезде. Был также добротный фруктовый сад и питомник сельскохозяйственных и декоративных растений, так как нигде в Евпаторийско-Сакской степи нет такой плодородной земли. Саженцы из питомника использовались для озеленения Сакского парка и многих других парков Крыма. Усадьба Шлее в Чеботарке находится в аварийном состоянии на грани гибели.

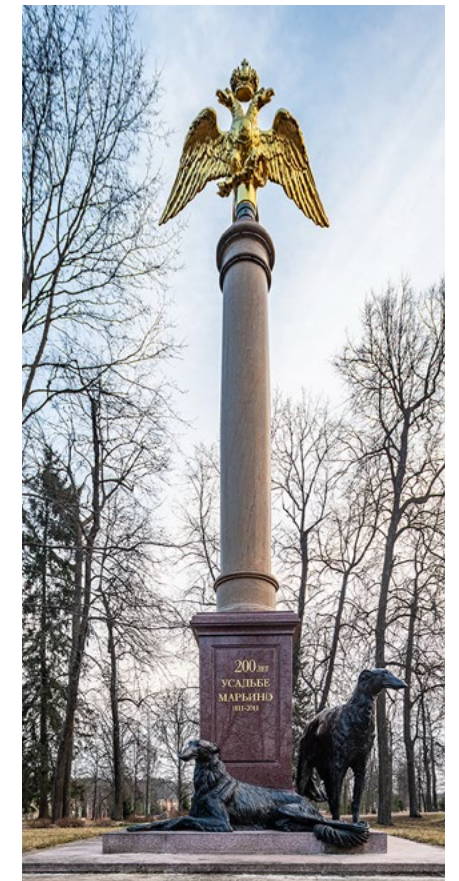

УСАДЬБА МАРЬИНО ПОД ПЕТЕРБУРГОМ. 1811 ГОД

Ленинградская область, Тосненский район, деревня Андрианово

Марьино — объект культурного наследия федерального значения, находящийся в частной собственности. Усадьба сегодня — это восстановленный дворцово-парковый ансамбль, доступный для посещения и проведения мероприятий. Усадьба Марьино — родовое гнездо двух династий: Строгановых и Голицыных. История усадьбы началась в 1726 году с покупки тосненских земель Марией Строгановой, в честь которой это имение и назовут. В 1811 году здесь поселился ее правнук Павел Строганов вместе с женой Софьей, в девичестве Голицыной. Супруги мечтали возвести в Марьино дворец. Проектом занялся выдающийся архитектор и друг семьи Строгановых Андрей Никифорович Воронихин.

После революции 1917 года в Марьино открыли Музей дворянского быта, затем научно-исследовательский институт, детский дом. Во время войны немцы использовали

здание дворца под свои нужды, а в послевоенные годы здесь организовали пансионат военного завода. Но наступили 1990-е, завод разорился, и пансионат стал не нужен. Более 15 лет усадьба стояла в запустении. 2008 год — начало ренессанса имения. Его новой хозяйкой стала предприниматель и меценат Галина Георгиевна Степанова.

Как помочь: провести масштабную акцию по привлечению внимания общественности, местной власти и СМИ к объекту/проблеме. Организовать субботник на объекте, выезд волонтеров, провести «консервацию» ОКН, установить дежурство. Изготовить и разместить информационные таблички, освещение и прочее, объявить сбор средств.

Контакт: ООО «Усадьба Марьино»
ИНН/КПП 4716016859/471601001
ОГРН 1024701893644
Расчетный счет 407 028 108 262 600 00279
Наим. банка: Филиал «ЦЕНТРАЛЬНЫЙ» Банк ВТБ (ПАО)
БИК 044525411
Корреспондентский счет 301 018 101 452 500 004 11

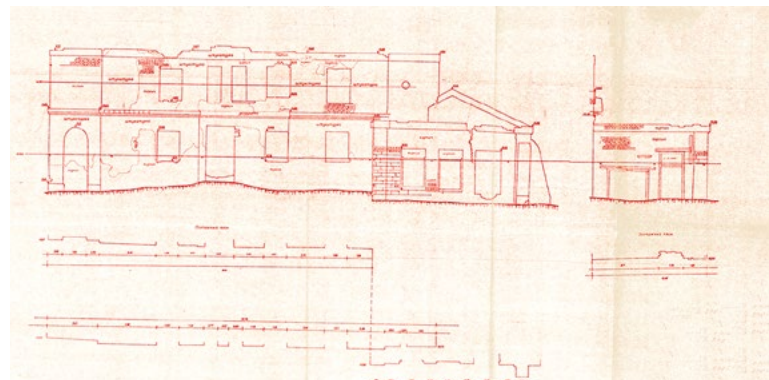

ТЕАТР УСАДЬБЫ ИВАНОВСКОЕ «ПОМЕРАНЦЕВАЯ ОРАНЖЕРЕЯ». КОНЕЦ XVIII ВЕКА

Московская область, Подольск, ул. Парковая, 1

В конце XVIII века владельцем имения становится граф Федор Андреевич Толстой, в Ивановском строится двухэтажный усадебный дом с двумя вынесенными вперед одноэтажными флигелями. На одной линии с усадебным домом возводится померанцевая оранжерея с залом для театральных представлений. Усадебный дом и оранжерея соединяются одноэтажным переходом. Месторасположение театрального зала обозначено полукруглым выступом на фасаде здания оранжереи, обращенном к парку. Ландшафтный парк примыкал вплотную к постройкам и тянулся вдоль берега реки Пахры. На территории парка был также построен домик управляющего имением. В стороне от усадебного дома располагались парковый павильон, конный двор и другие хозяйственные постройки. Автор проекта театра, как и всей

усадьбы, неизвестен. И если в архитектуре главного дома, хозяйственного двора и конного двора присутствуют палладианские мотивы, то «Померанцевая оранжерея» отличается архитектурным стилем. Кирпичная кладка разного времени, отсутствие балконов указывает на достройку стен.

Последние работы по консервации проводились в 80-х годах прошлого века. Реставраторы, вынужденные сворачивать восстановительные работы, ограничились тщательной консервацией оранжереи, а в 90-х начался «народный демонтаж» ограждения, окон, дверей, в нулевых годах — кирпичной кладки.

Как помочь: «Померанцевая оранжерея» заслуживает проведения исследовательской работы, научной реставрации с использованием театра для организации концертной и выставочной деятельности, мастер-классов и пр. Ее необходимо спасти от равнодушных к красоте и истории чиновников и жестокости очередного поколения вандалов.

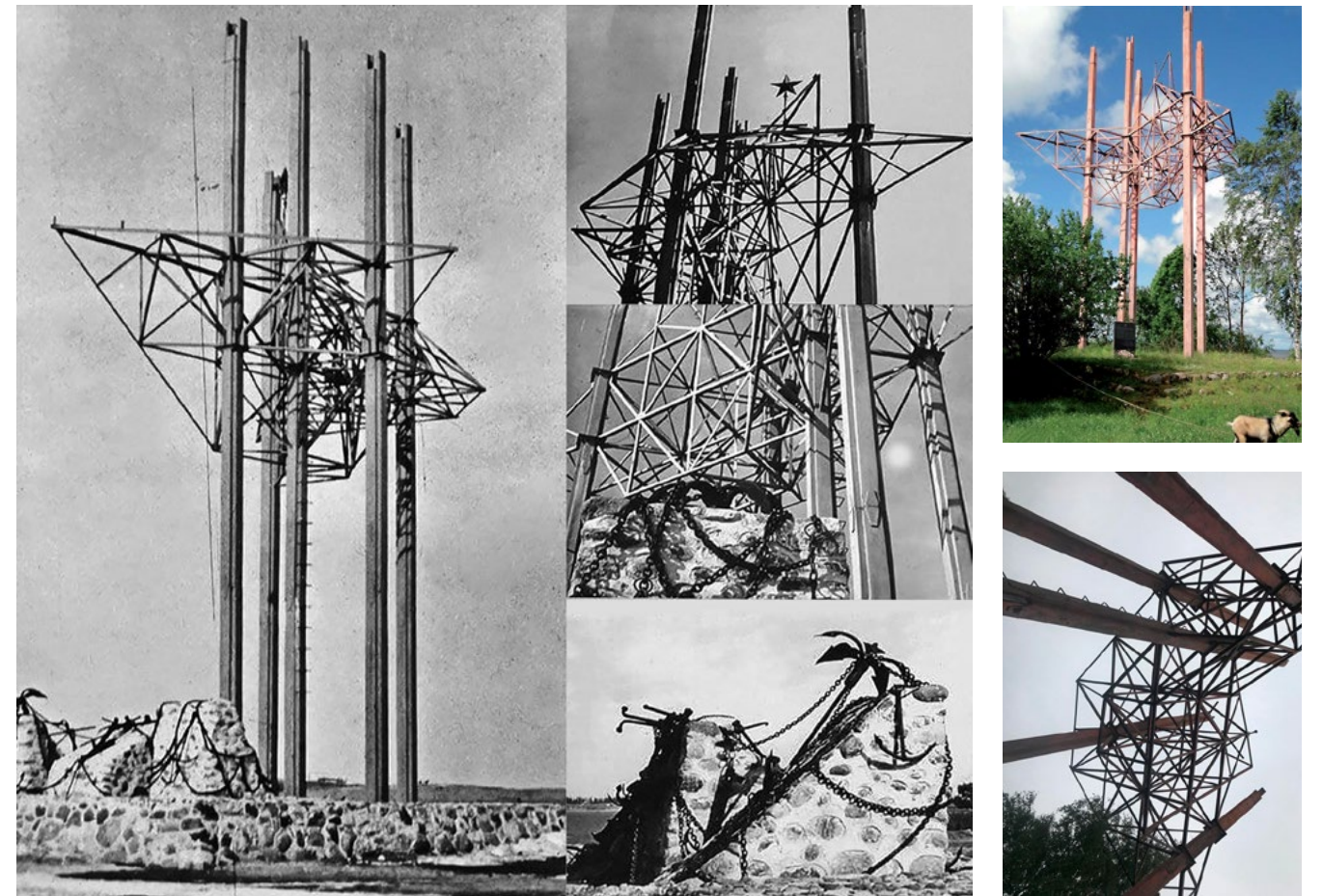

ПАМЯТНИК-МАЯК ГЕРОЯМ ГРАЖДАНСКОЙ ВОЙНЫ. 1964–1968 ГОДЫ

Псковская область, остров имени Залита

Ян Залит был организатором революционного Совета на островах, вместе с другими товарищами он был казнен отрядом белогвардейцев в 1918 году. После того как на островах Советская власть окончательно установилась, было решено переименовать остров Талабск в честь Я. Залита. Известно, что именно отсюда, с Талабских островов, Петр Великий собирал корабельных мастеров для строительства флотилии.

Памятник борцам за установление советской власти на Талабских островах Псковского озера И. Я. Залиту, И. С. Белову, О. И. Хореву, И. В. Шляпникову, И. И. Галахову, погибшим в октябре 1918 году. Валунное основание

с якорями — «причал», пять окрашенных суриком железных стрел охвачены сверху металлической «рыбачьей сетью» со светящейся красной звездой в центре (маяком).

Мемориал сооружен в 1964–1968 годах по решению общего собрания членов колхоза имени Залита. Авторы мемориала — архитекторы Л. Катаев и В. П. Смирнов, инженер-конструктор М. Титов.

Была приведена в порядок при о. Николае территория, построен приходский домик, произведен ремонт Никольского храма (который стоит недалеко от памятника).

Как помочь: подготовить необходимые документы (провести историко-культурную экспертизу и прочее), провести масштабную акцию по привлечению внимания общественности, местной власти и СМИ к объекту и проблеме; разработать проектное решение, убеждающее, что ОКН может являться прибыльной культурной и научной единицей.



ЗАМОК ЯНА ЯНКОВСКОГО

Приморский край, Хасанский район, село Витязь, ул. Лесная, 8Е

Замок Яна Янковского — единственное строение, сохранившееся из огромного хозяйства, созданного Янковскими в Приморском крае. В 1917 году Ян, по следам отца, организовал оленеводческое товарищество на красивейшем полуострове Гамова, находящемся на одном побережье с Сидеми, где было поместье семьи (сейчас п-ов Янковского). Оборонный дом построен в 1918–1919 годах с использованием технологий оборонительных укреплений для защиты от нападений вооруженных банд хунхузов, под влиянием архитектурно-строительных приемов сооружений Владивостокской крепости проекта 1910 года. Архитектура — стилизация под замок с элементами модерна. Дом сооружен из бетона с местной прибрежной галькой. Фундамент, цокольный этаж и крыльцо сложены из тесаных каменных глыб. Зубцы входной башни и верхней части здания несли оборонительную функцию, внутренние углы зубцов закруглены для увеличения сектора обстрела.

Замок — свидетель удивительного пути, пройденного семьей Янковских. Основатель рода, дворянин Михаил

Иванович, прошел путь от каторжника в Сибири за участие в Польском восстании до человека, создававшего Приморье, изучавшего и сохранявшего его природу. Коллекции и материалы, собранные им и его детьми, хранятся в архивах РГО.

В Приморье уже есть пример восстановления уникального объекта: начаты проектные работы по ОКН «склеп Бриннеров» в Сидеми, и дом Янковского станет ему достойным компаньоном в развитии культурного и туристического направления региона.

В 2014 году создан сайт jankovskie.com. В 2016-м научно-исследовательским центром по строительной экспертизе проведено визуальное обследование здания с заключением о состоянии. Найдены люди, готовые вложить ресурсы в восстановление. В то же время выявилась проблема с документами: здание долгое время было на балансе Минобороны, когда и произошли основные разрушения стен. В 90-е здание передали другим, при этом земля не была передана, они оказались в разных формах собственности. На данный момент основная проблема в передаче здания и земли (так как к объекту требуется комплексный подход, он неотделим от ландшафта) в краевую или муниципальную собственность с дальнейшим рассмотрением вариантов сотрудничества для восстановления.

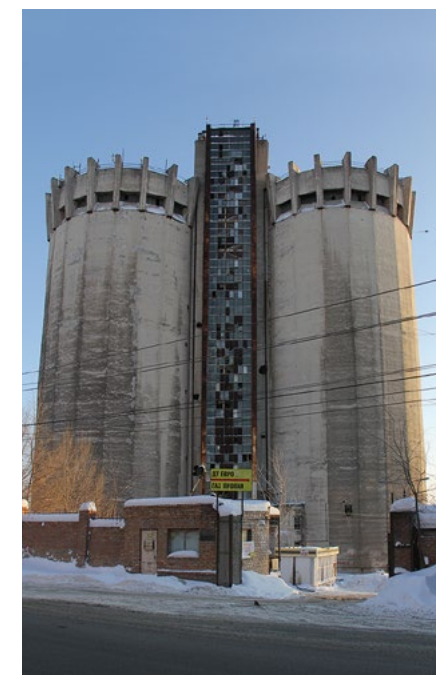
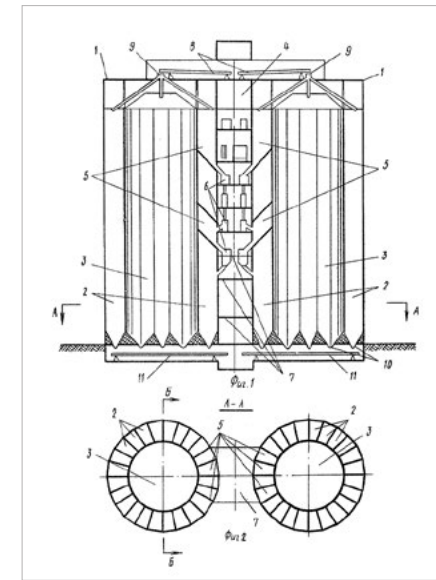

ЭКСПЕРИМЕНТАЛЬНЫЙ ЭЛЕВАТОР НА ХЛЕБНОЙ ПЛОЩАДИ НА БЕРЕГУ РЕКИ САМАРЫ (1-й В СОВЕТСКОМ СОЮЗЕ ЭЛЕВАТОР ВЕРТИКАЛЬНОГО ТИПА В ВИДЕ ДВУХ ЦИЛИНДРИЧЕСКИХ БАШЕН). 1980-е Самара

Экспериментальный элеватор на берегу реки Самара построен по проекту Валентина Смирнова и Николая Дегтярева (институт «Промзернопроект»). Это был первый в Советском Союзе элеватор вертикального типа. В процессе проектирования и строительства архитекторы и инженеры зарегистрировали 32 патента. Свидетельства об авторском изобретении были выданы как на сам объект, так и на технологии, использованные в строительстве. Уникальность сооружения была отмечена медалью «Золотой колос» на международной выставке в Словакии.

Объемно-пространственное решение объекта определялось дефицитом свободной территории. Два цилиндра, объединенные вертикальной норией для подъема зерна, разделены на сегменты, которые заполнялись зерном сверху.

Объем нории имеет сплошное остекление, а верхний технический этаж освещается по периметру. Вертикальные пилоны завершают по периметру цилиндрические объемы, напоминая две «короны». В градостроительном отношении элеватор является важной доминантой и оформляет въезд в центральную часть города со стороны реки Самары.

При строительстве элеватора в Самаре впервые применили метод скользящей опалубки. Каждая из «башен» была возведена за 30 дней.

Самарское отделение САР и региональное отделение ВООПИиК направили в управление государственной охраны объектов культурного наследия Самарской области заявления о присвоении зданию статуса памятника. Несмотря на аргументы экспертов об архитектурной и градостроительной уникальности объекта, было отказано во включении в перечень выявленных объектов культурного наследия, что создает реальную угрозу его сохранности.

Как помочь: разработать проектное решение, убеждающее, что ОКН может являться прибыльной инфраструктурной единицей.



**ОБЪЕКТ КУЛЬТУРНОГО НАСЛЕДИЯ
ФЕДЕРАЛЬНОГО ЗНАЧЕНИЯ «ДОМ ЧЕКМАРЕВА,
АРХИТЕКТОР В. И. КАФТЫРЕВ»**

Республика Татарстан, Казань, ул. Карла Маркса, 15/5

Объект культурного наследия находится в охранной зоне Казанского кремля, включен в Единый государственный реестр объектов культурного наследия РФ. Это одна из дошедших до нашего времени построек губернского архитектора В. И. Кафтырева, автора регулярного плана Казани, «высочайше подтвержденного» Екатериной II в 1768 году.

Историческая и архитектурная значимость объекта обусловлены его входением в градостроительный комплекс XVIII века, создававшийся как ансамбль по единому замыслу. История этих зданий неразрывно связана с историей располагавшейся на противоположной стороне улицы Императорской первой Казанской мужской гимназии (ул. Карла Маркса, 10).

В советский период объект был приспособлен под жилье, архитектурный декор был утрачен, и здание выглядело как безликий объект рядовой застройки.

В начале 2012 года здание было передано Инвестиционной группе компаний ASG в рамках государственно-частного партнерства между мэрией Казани и ASG о совместной деятельности по развитию казанской агломерации. За этот период восстановлены исторические фасады здания, оконные и дверные заполнения, кровля, облагорожена территория. Выполнен полный комплекс работ по сохранению и восстановлению печей, подлинных филенчатых дверей, ступеней парадной лестницы из мраморной крошки, напольного покрытия — керамической метлахской плитки.

Как помочь: транслировать опыт ИГК ASG по восстановлению объектов культурного наследия в формате государственно-частного партнерства путем доработки и упрощения механизмов приватизации объектов культурного наследия.

ASG
ИНВЕСТИЦИОННАЯ
ГРУППА КОМПАНИЙ

**НАЦИОНАЛЬНОЕ ОБЪЕДИНЕНИЕ СТРОИТЕЛЕЙ
(НОСТРОЙ)**

Крупнейшее в России объединение саморегулируемых организаций (СРО). НОСТРОЙ объединяет более 95 тысяч строительных компаний в составе 225 СРО в 74 субъектах Российской Федерации, включая Республику Крым.

Национальное объединение строителей создано 10 ноября 2009 года по решению I Всероссийского съезда строительных саморегулируемых организаций (СРО).

Президентом НОСТРОЙ 22 апреля 2019 года на XVII Всероссийском съезде саморегулируемых организаций в строительстве избран Антон Николаевич Глушков — за его кандидатуру проголосовали 94,4% делегатов Съезда с правом решающего голоса.

На сегодняшний день НОСТРОЙ является одной из ключевых экспертных площадок по обсуждению актуальных вопросов строительной отрасли. В рамках работы Технического Совета, Экспертного совета по вопросам совершенствования законодательства в строительной сфере и Научно-консультативной комиссии НОСТРОЙ, а также комитетов нацобъединения, СРО и строительные компании совместно с органами государственной власти, общественными организациями и представителями профессионального сообщества вырабатывают коллегиальные решения по реформированию и развитию строительного комплекса.

С 2015 года НОСТРОЙ ведет Единый реестр членов СРО, с 2017 года Национальный реестр специалистов (НРС). По состоянию на 1 марта 2021 года в НРС включены более 225 тысяч специалистов. С 2014 года НОСТРОЙ является базовой организацией Совета по профессиональным квалификациям в строительстве.

В марте 2020 года в НОСТРОЙ создан Ситуационный центр по поддержке строительной отрасли — информационный ресурс по сбору и анализу актуальных для строительных компаний проблем. Работа Ситуационного центра ведется совместно с Минстроем России в рамках исполнения поручений вице-премьера Правительства РФ Марата Хаснуллина.

На основании полученных данных Национальным объединением строителей выработаны конкретные инициативы по совершенствованию законодательства и другим мерам поддержки строительного комплекса. Часть из них была включена в общенациональный план действий по восстановлению экономики, утвержденный Правительством РФ.

НОСТРОЙ также проводит мониторинг исполнения национального проекта «Жилье и городская среда». Результатом этой работы являются консолидированные предложения строительного сообщества по реформированию рынка жилищного строительства.

Москва, ул. Малая Грузинская, 3
+7 (495) 987-31-50

WWW.NOSTROY.RU

[@ NOSTROY_RU](https://www.instagram.com/nostroy_ru)
[NOSTROY_NEWS](https://www.facebook.com/nostroynews)
[NOSTROY](https://www.facebook.com/nostroy)
[NOSTROYRU](https://www.youtube.com/channel/UC...)

СТРОИМ ВМЕСТЕ



WWW.NOSTROY.RU

НОСТРОЙ
НАЦИОНАЛЬНОЕ
ОБЪЕДИНЕНИЕ СТРОИТЕЛЕЙ

2021

ЧИТАЙТЕ ЭЛЕКТРОННУЮ
ВЕРСИЮ «ВЕСТНИК НОПРИЗ»



Н О П Р И З



Президент
НОПРИЗ
Народный
архитектор
России,
академик

Михаил
Михайлович
Посохин

НАЦИОНАЛЬНОЕ ОБЪЕДИНЕНИЕ САМОРЕГУЛИРУЕМЫХ ОРГАНИЗАЦИЙ

основанных на членстве лиц выполняющих инженерные изыскания, и саморегулируемых организаций, основанных на членстве лиц, осуществляющих подготовку проектной документации (НОПРИЗ) создан 25 ноября 2014 года по решению Учредительного Всероссийского съезда, проходившего в Москве.

НОПРИЗ объединяет на территории всех субъектов Российской Федерации 171 проектных СРО и 44 СРО, выполняющих инженерные изыскания, в состав которых входит более 63 000 проектных и изыскательских организаций. Всего в состав НОПРИЗ входит 215 саморегулируемых организаций.

Национальное объединение изыскателей и проектировщиков ведет Национальный реестр специалистов в области инженерных изысканий и архитектурно-строительного проектирования, в который включены сведения о более чем 114 тыс. специалистах, занятых в отрасли.

—
119019 г. Москва, ул. Новый Арбат, д. 21
этажи 11, 14 и 18
+7 (495) 984 21 34

www.nopriz.ru

СМОТР-КОНКУРС «КУЛЬТУРНОЕ НАСЛЕДИЕ РЕГИОНОВ РОССИИ»

ВОЛОГОДСКАЯ ОБЛАСТЬ
РЕСПУБЛИКА ДАГЕСТАН, ДЕРБЕНТ
КАЛИНИНГРАДСКАЯ ОБЛАСТЬ
КОСТРОМСКАЯ ОБЛАСТЬ
КРАСНОЯРСКИЙ КРАЙ
КУРСКАЯ ОБЛАСТЬ
НОВОСИБИРСКАЯ ОБЛАСТЬ
ПРИМОРСКИЙ КРАЙ, ВЛАДИВОСТОК
ПСКОВСКАЯ ОБЛАСТЬ
РАМЕНСКИЙ ГОРОДСКОЙ ОКРУГ, МОСКОВСКАЯ ОБЛАСТЬ
ТЮМЕНСКАЯ ОБЛАСТЬ
УГЛИЧ, ЯРОСЛАВСКАЯ ОБЛАСТЬ

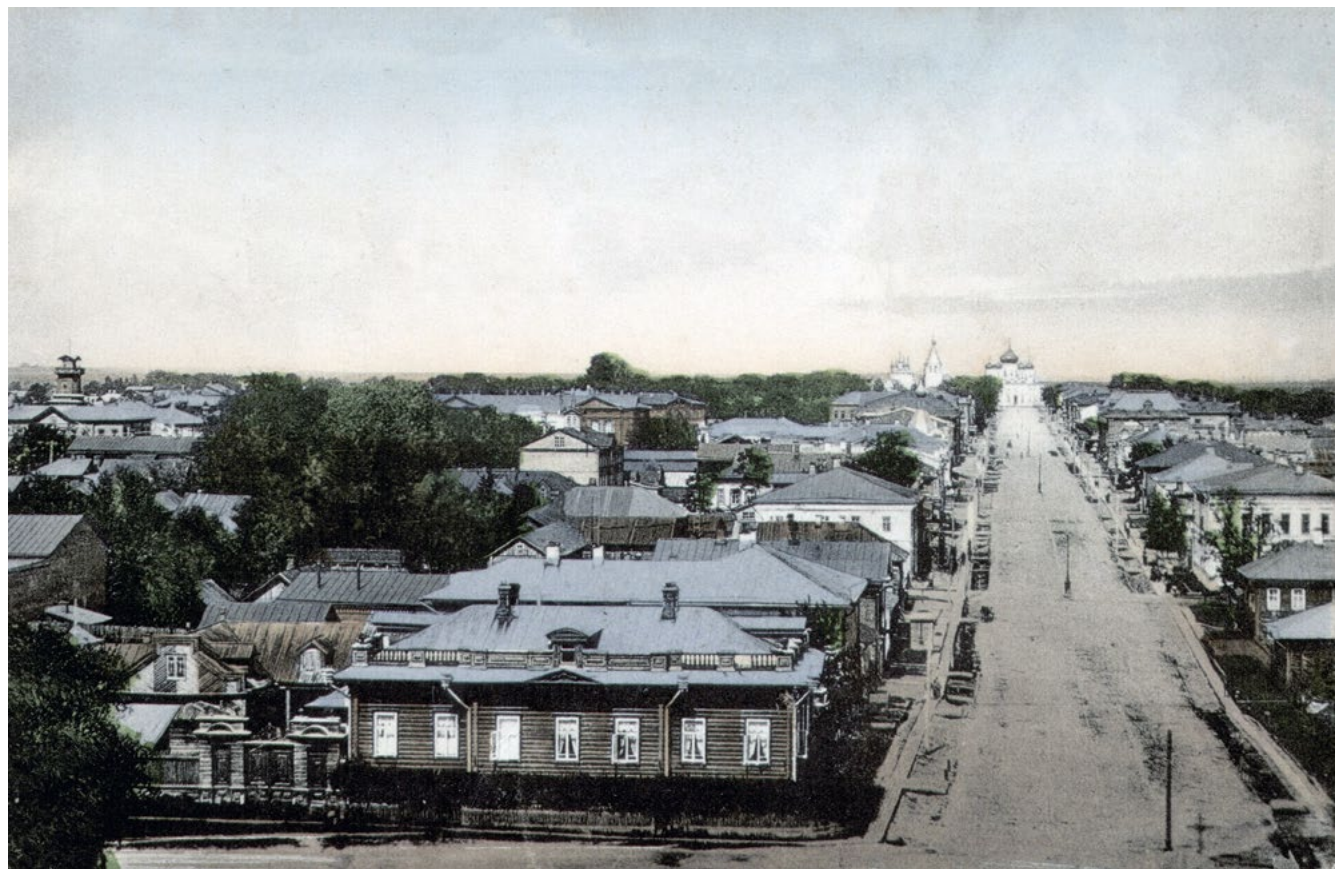

Череповец. Вид с птичьего полета

КОМИТЕТ ПО ОХРАНЕ ОБЪЕКТОВ КУЛЬТУРНОГО НАСЛЕДИЯ ВОЛОГОДСКОЙ ОБЛАСТИ

Номинация: «Региональные или муниципальные программы, направленные на сохранение объектов архитектурного и ландшафтного наследия»

Вологодская область представляет на конкурс две научно-проектные работы, выполненные на средства государственной программы «Наследие Вологодчины (2018–2025 годы)», в рамках основного мероприятия — разработка документации, необходимой для выполнения требований законодательства в отношении исторических поселений.

В Вологодской области расположено 13 исторических поселений — 3 федерального и 10 регионального значения.

Первый нормативный правовой акт об утверждении границ территории, предмета охраны и требований к градостроительным регламентам принят Правительством Вологодской области в 2017 году по историческому поселению регионального значения город Череповец.

Одна из важнейших задач — сохранение облика исторического поселения.

Учитывая, что предметом охраны исторического поселения является, в том числе, ценная городская застройка конца XIX — начала XX века, требующая восстановления, а порой и воссоздания, в качестве мер поддержки собственникам и пользователям зданий и земельных участков в исторических кварталах города создана база данных историко-архивных материалов для проведения регенерации историко-градостроительной среды исторического поселения в целях сохранения его предмета охраны.

Результатом научно-исследовательской работы являются сформированные поквартальные схемы восстановления (регенерации) историко-градостроительной среды с указанием подробных мер, направленных на восстановление, воссоздание, восполнение частично или полностью утраченных зданий, строений и сооружений.

В целях исполнения требований п. 12 ст. 60 Федерального закона № 73-ФЗ от 25 июня 2002 г. выполнена научно-проектная работа по созданию типовых архитектурных решений для применения в границах территории исторического поселения регионального значения город Череповец.



Череповец. Благовещенская улица



Квартал № 10

РЕСПУБЛИКА ДАГЕСТАН, ДЕРБЕНТ

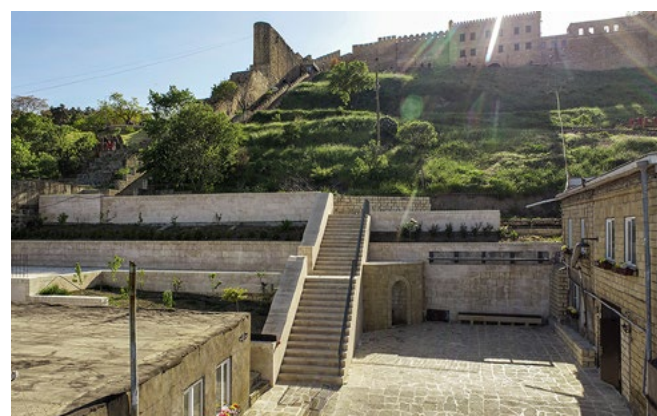
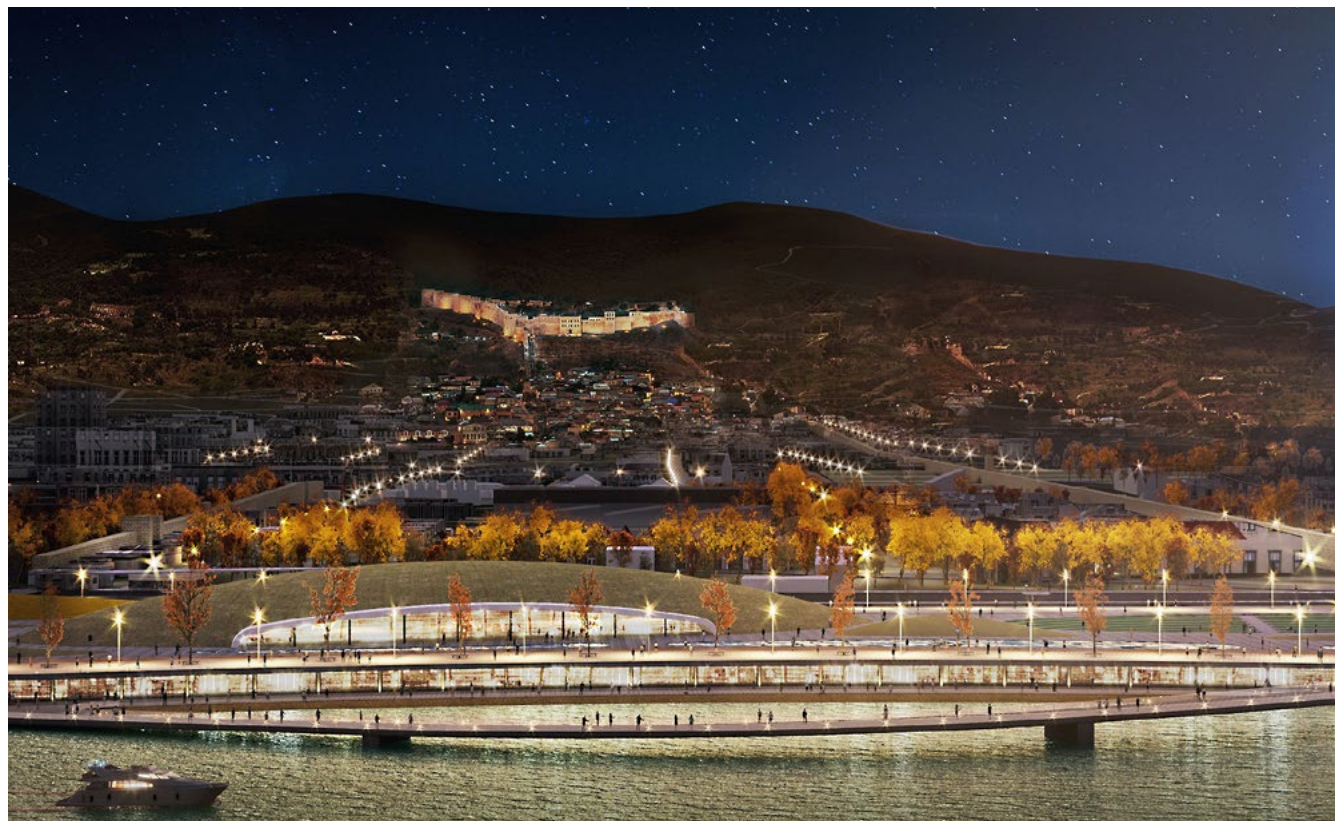

УПРАВЛЕНИЕ АРХИТЕКТУРЫ И ГРАДОСТРОИТЕЛЬСТВА ГОРОДА ДЕРБЕНТА

Номинация: «Региональные или муниципальные программы, направленные на сохранение объектов архитектурного и ландшафтного наследия»

Дербент — самый южный и самый древний город России. Город имеет статус исторического поселения федерального значения, центр города внесен в список Всемирного наследия ЮНЕСКО. Многовековая история города обусловила его богатое культурное наследие со множеством памятников истории, археологии и архитектуры, отражающих разнообразие эпох и культур, оставивших след в формировании и развитии города.

Сегодня Дербент реализует масштабную концепцию по сохранению и ревитализации историко-архитектурной городской среды, основанную на решениях разработан-

ного в ходе открытого международного конкурса мастер-плана города. В Дербенте разработаны и внедряются градостроительный объемно-пространственный регламент и дизайн-код, проводится системная работа по благоустройству городских улиц, площадей, парков и общественных пространств. Запускаются новые амбициозные проекты, призванные акцентировать роль объектов наследия в городской ткани города, — возведение новых набережных, разбивка парков, развертывание канатной дороги.

Среди партнеров, участвующих в преобразовании города, — лучшие архитектурные бюро со всей страны. Комплексная программа по преобразованию исторического центра Дербента базируется на идее сохранения и популяризации многопластового исторического наследия города, адаптации существующей современной застройки и формирования исторического центра как целостной историко-архитектурной среды.

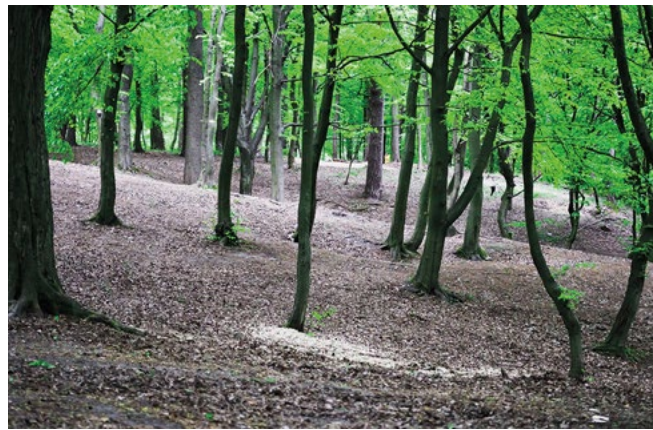

КАЛИНИНГРАДСКАЯ ОБЛАСТЬ

**ЛЕСОПАРК ИМ. ТЕОДОРА КРОНЕ, КАЛИНИНГРАД**

Номинация: «Проекты научной реставрации образцов архитектурного и ландшафтного наследия»

Лесопарк им. Теодора Кроне — объект культурного наследия местного значения, обладающий уникальным природным ландшафтом и сложным рельефом. Сочетание цветущих долин и оврагов, сосновых опушек и песчаных дюн, редких видов деревьев и кустарников делает это место незабываемым, создает атмосферу умиротворения и счастья.

Лесопарк имеет богатую историю как «приходской лес», названный в честь своего защитника — городского советника Теодора Кроне — после его смерти в 1925 году. Невозможно представить место без Свято-Никольского храма — самого

древнего сохранившегося здания Калининграда (1288 год), расположенного у границ зеленой зоны.

Философия лесопарка — сохранение первозданной красоты. Делается акцент на сохранение видовых точек и продолжение «исторической» линии (воссоздание ярничного домика, интерпретация легенды о черной сосне, установка смотровой вышки и обустройство природного амфитеатра). В зоне ручья предполагается очистка, укрепление берегов валунником, искусственное формирование и подсветка каскадов.

Поскольку лесопарк остается излюбленным местом для отдыха местных жителей, занятий спортом и прогулок с детьми, концепция предусматривает создание доступной среды, удобных дорожек с учетом влажного климата, но при этом с сохранением корней деревьев.

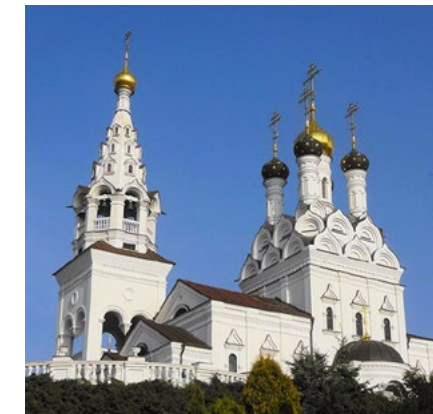
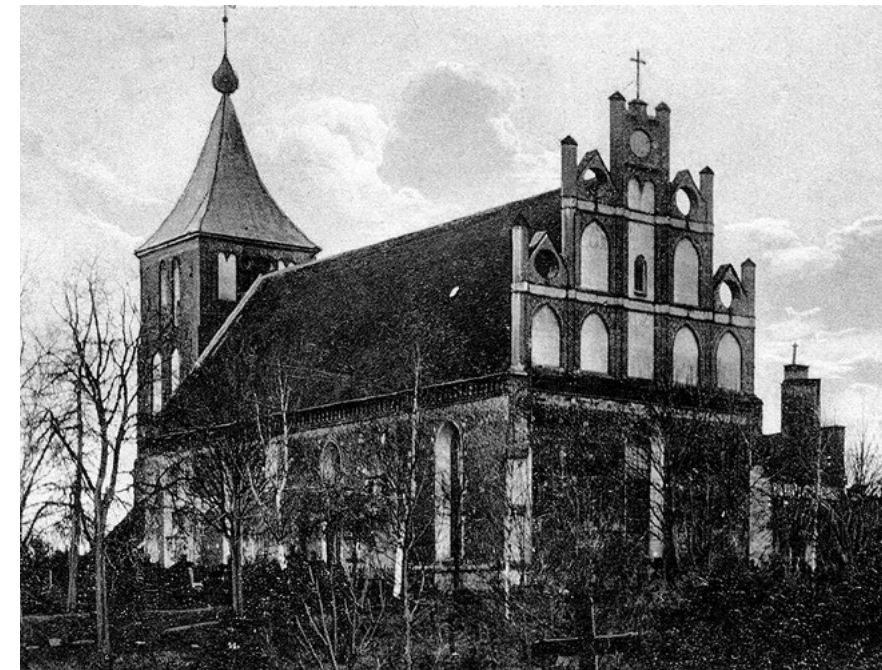
**ИСТОРИЧЕСКИЙ ПАРК «ПРЕЙСИШ-ЭЙЛАУ», БАГРАТИОНОВСК**

Номинация: Проекты научной реставрации образцов архитектурного и ландшафтного наследия

«Прейсиш-Эйлау» — концепция исторического тематического парка в Багратионовске Калининградской области с реализацией по принципу «город в городе». Основная цель — погружение гостя в атмосферу XIX века с его бытом, аттракционами, архитектурными памятниками.

На локациях работают ремесленники, можно купить памятные сувениры или сделать их своими руками. Гости могут не просто перекусить, но и попробовать кухню в духе представленной эпохи. Можно остановиться на ночь в эксклюзивных номерах форбурга тевтонского замка или выбрать

более экономичный вариант — келью при храме. Между локациями курсируют конные экипажи. Если проголодались, можно перехватить обоз с припасами — свежими местными фермерскими продуктами. Особую колористику придают спектакли и шоу на локациях, где зритель сам становится участником событий!

Проект предполагает построение маршрутов и работу с десятью объектами, имеющими историко-культурный потенциал, вовлечение общественных пространств.

Эпоха выбрана не случайно, ведь именно здесь в феврале 1807 года произошло значимое событие мировой истории — битва при Прейсиш-Эйлау, где впервые русско-прусская армия смогла дать отпор сильнейшей на тот момент армии Европы — французской армии под командованием Наполеона Бонапарта.

КОСТРОМСКАЯ ОБЛАСТЬ

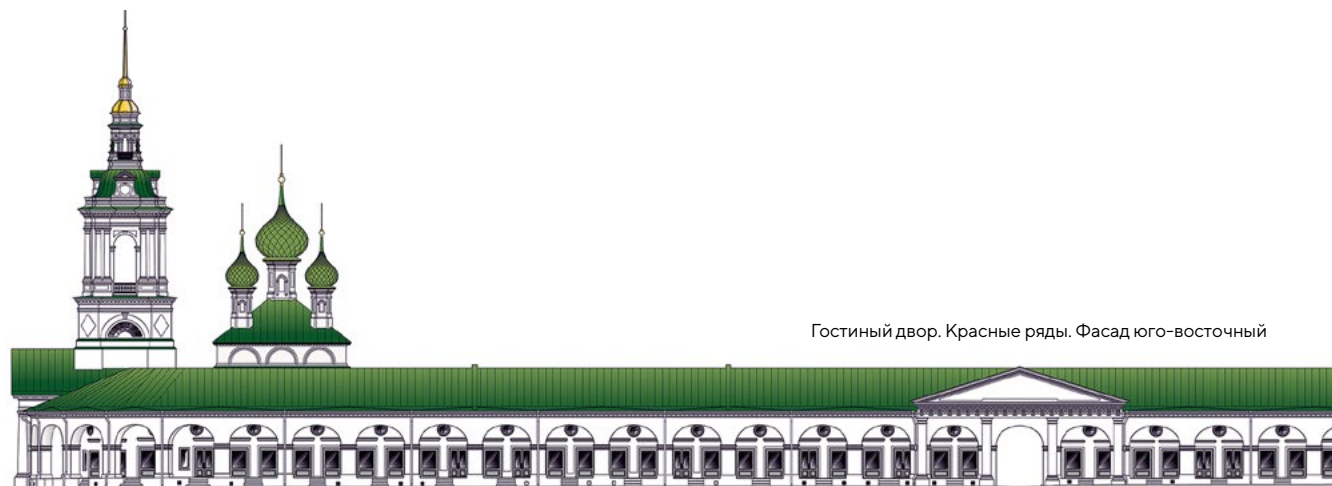

Гостиный двор. Красные ряды. Фасад юго-восточный

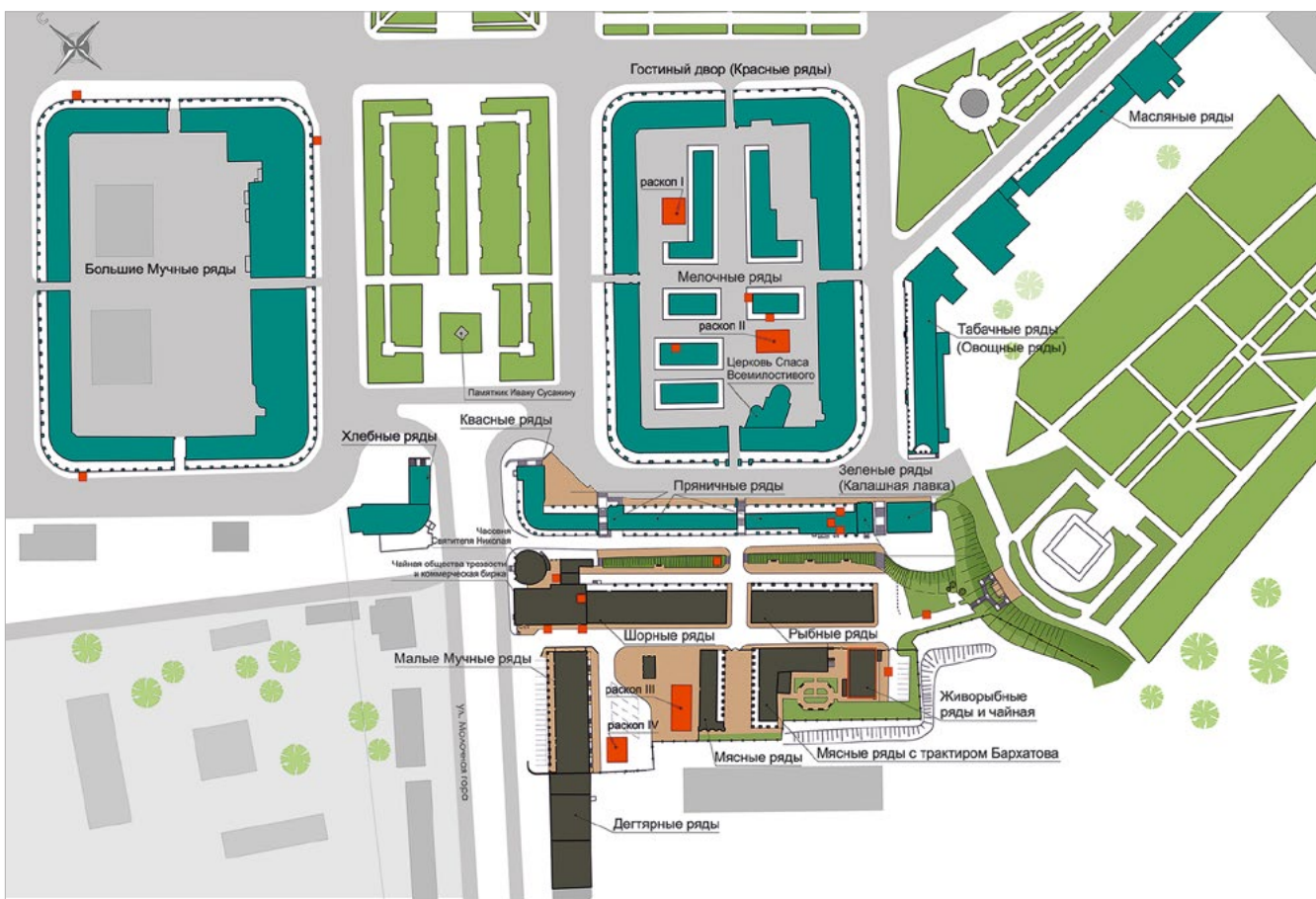

План-схема ансамбля торговых рядов и культурно-выставочного комплекса «Музейное подворье» в городе Кострома

ОБЛАСТНОЕ ГОСУДАРСТВЕННОЕ БЮДЖЕТНОЕ УЧРЕЖДЕНИЕ «НАСЛЕДИЕ»

Номинация: «Проекты научной реставрации образцов архитектурного и ландшафтного наследия»

Кострома — древний город, торговый и промышленный центр Верхнего Поволжья, отличающийся богатой храмовой и гражданской архитектурой XVII–XIX веков. Одной из главных визитных карточек города, ведущего историю с летописных времен, является комплекс каменных торговых рядов, возводившийся в самом сердце Костромы с конца XVIII века.

Торговые ряды, включающие более десяти корпусов различного облика и специализации, сохраняют свое значение по сей день — в их помещениях работают магазины, кафе, рестораны и музеи. Ряды являются неизменным местом для прогулок костромичей и гостей города. Ансамбль торговых рядов является объектом культурного наследия федерального значения и находится под оперативным управлением областного государственного учреждения «Наследие».

ОГБУ «Наследие» организует и проводит реставрационные и научно-исследовательские работы на территории и в зданиях комплекса, а также отвечает за приспособление корпусов рядов под современное использование.



Вид с колокольни на кремль и Торговые ряды. 1914–1915 гг.

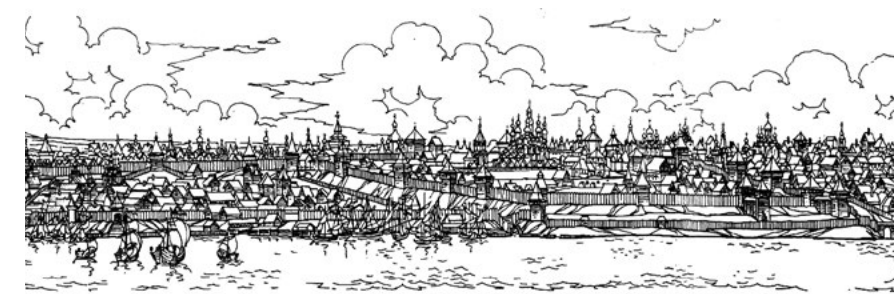

Реконструкция Костромы нач. XVII в., В. Н. Неделин



Пряничные ряды. Фасад северо-восточный



Пряничные ряды. Фасад юго-западный



Красные ряды. Пряничные ряды



Шорные ряды (Рыбные ряды) после реставрации

КРАСНОЯРСКИЙ КРАЙ



**СЛУЖБА ПО ГОСУДАРСТВЕННОЙ
ОХРАНЕ ОБЪЕКТОВ КУЛЬТУРНОГО
НАСЛЕДИЯ КРАСНОЯРСКОГО КРАЯ,
АО «ИСТОРИЧЕСКИЙ КВАРТАЛ»**

Номинация: «Проекты научной реставрации образцов архитектурного и ландшафтного наследия»

Красноярский край, занимая 13,7% территории Российской Федерации и 45,7% территории Сибирского федерального округа и являясь географическим центром России, славится своим богатым архитектурным и историческим наследием. Среди памятников истории и архитектуры достойное место занимают объекты деревянного зодчества разных эпох и стилей, выполненные в традициях древнерусского зодчества, классицизма, сибирского барокко, конструктивизма и модерна.

Особое место среди объектов деревянного зодчества занимают памятники культовой архитектуры. Церковь Параскевы Пятницы в Барабаново по праву называют Сибирскими Кижями. Это шедевр деревянного зодчества и единственный во всей Сибири деревянный храм с сохранившимися росписями, выполненными местными мастерами. Он построен в 1855–1857 годах по образцовому проекту, переработанному Я. М. Набаловым. На сегодня это самая посещаемая сельская церковь в Красноярском крае. Сюда едут из разных городов России и из-за рубежа.

Проект реставрации разработан творческим коллективом под руководством Андрея Борисовича Бодэ, справедливо отметившим, что «Церковь Параскевы Пятницы в Барабаново — выдающийся памятник деревянного зодчества, который должен быть сохранен для потомков».





Уникальная водяная мельница XVIII века



Благоустройство вблизи мельницы

КОМИТЕТ ПО ОХРАНЕ ОБЪЕКТОВ КУЛЬТУРНОГО НАСЛЕДИЯ КУРСКОЙ ОБЛАСТИ

Номинация: «Региональные или муниципальные программы, направленные на сохранение объектов архитектурного и ландшафтного наследия»

Создание культурного и туристического объекта «Парк мельниц» планируется на территории площадью 44,95 га в непосредственной близости к объекту культурного наследия «Здание водяной мельницы».

В проекте особенно подчеркивается культурная уникальность региона с использованием традиционных орнаментов, узоров, промыслов и традиций. Для туриста в парке предусмотрены три основных сценария проведения досуга: познавательный, ландшафтный и гастрономический. На протяжении всего участка проектирования будет проложен пешеходный маршрут по музею мельниц под открытым небом.

Основная функциональная зона проектируемого туристического кластера — этнографическая. Центральной зоной является этнодеревня, представляющая собой комплекс типичных образцов застройки Курской области, с учетом

географических, исторических и социальных особенностей. Изюминкой проекта становится организация подворий в тематике традиционных ремесел края. Строения сгруппированы в соответствии с функциональным назначением, региональными особенностями, временем постройки аналогов.

Каждое подворье представляет собой небольшой национальный музей истории, культуры и быта, где собраны коллекции национальных музыкальных инструментов, костюмов, поделок и сувениров и предусматривается возможность дегустации традиционных продуктов народных промыслов (меда, вин, сыров и пр.).

Также проектом предусмотрено размещение казачьей слободы; зоны древнего Курска; хозяйственного двора; административно-гостевой зоны (мотель, столовая, помещение охраны и т. д.); зоны отдыха (беседки, кемпинги); культурно-развлекательной зоны; зоны плоскостных физкультурно-оздоровительных площадок. Реализация проекта позволит многим жителям и гостям насладиться красотами курской природы, уникальным сочетанием ландшафтов, ознакомиться с культурным многообразием традиций, быта и обычаями населения.



Ресторан с пекарней



Гостевые домики



Ярмарочная площадь

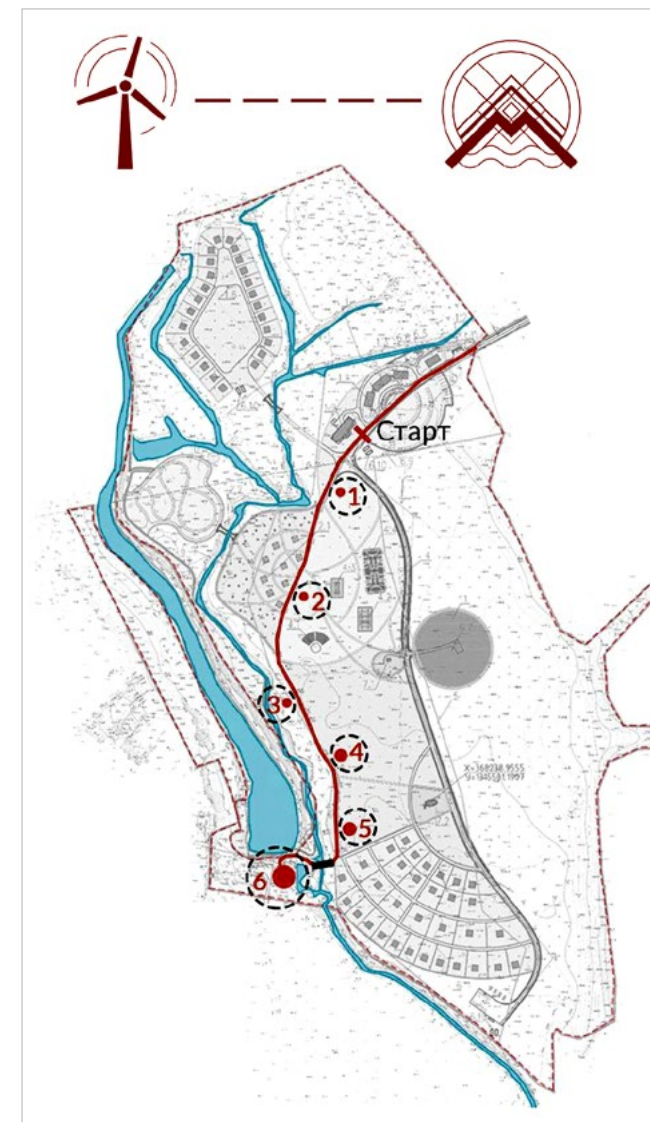

Казачье подворье



Храм Преображения Господня



Этнографический комплекс с подворьями

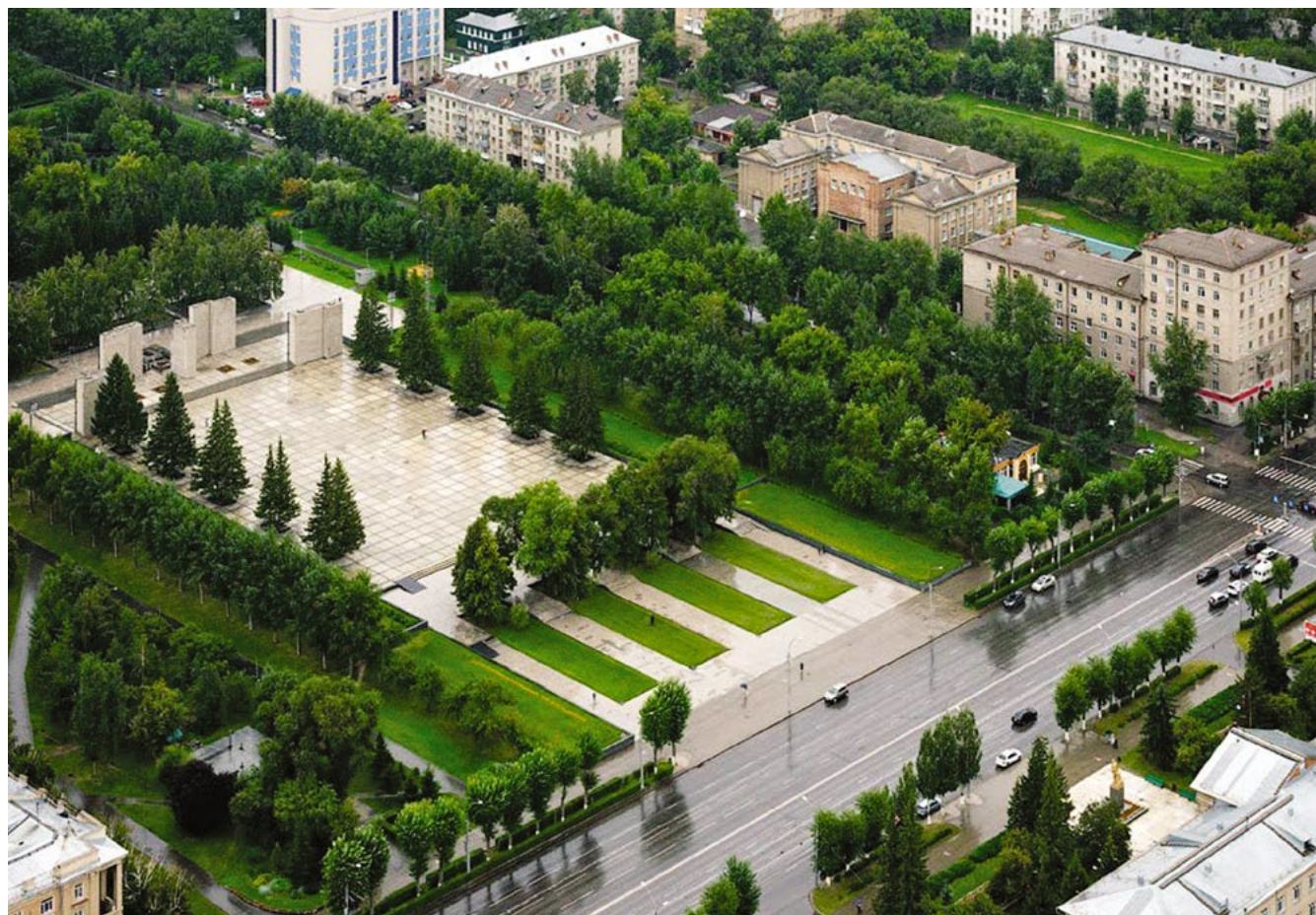

**ГОСУДАРСТВЕННОЕ АВТОНОМНОЕ УЧРЕЖДЕНИЕ
НОВОСИБИРСКОЙ ОБЛАСТИ «НАУЧНО-
ПРОИЗВОДСТВЕННЫЙ ЦЕНТР ПО СОХРАНЕНИЮ
ИСТОРИКО-КУЛЬТУРНОГО НАСЛЕДИЯ
НОВОСИБИРСКОЙ ОБЛАСТИ»**

Номинация: «Реализованные проекты реставрации объектов архитектурного и ландшафтного наследия и приспособления их к современным условиям»

Научно-проектная документация «Комплексное благоустройство сквера Славы, ремонт и приспособление объекта культурного наследия монумент Славы в честь подвига сибиряков в годы Великой Отечественной войны, разработанная в 2018 году в рамках государственной программы «Культура Новосибирской области на 2015–2020 годы», стала победителем по результатам голосования жителей Новосибирска о выборе общественных пространств для благоустройства по федеральной программе «Формирование комфортной городской среды».

Монумент Славы был открыт 6 ноября 1967 года к 50-летию Октябрьской революции. Автор монумента — художник-монументалист, заслуженный деятель искусств России, член Союза художников СССР Александр Сергеевич Черновцев.

Памятник расположился почти на двух гектарах земли на территории сквера Славы. Композиция ансамбля строится на последовательном развертывании площади Подвига и площади Скорби и Памяти, объединенных центром —

Вечным огнем. Пять бетонных дорожек ведут к площади Подвига, где установлены пять десятиметровых пилонов с рельефными фигурами, символизирующие пять лет Великой войны. У подножия пилонов расположены квадратные урны, где хранится земля с полей сражений. На оборотных сторонах пилонов размещены имена 30 266 павших на фронтах воинов-сибиряков.

Центр композиции — скульптура Скорбящей матери. У ее ног пылает чаша с Вечным огнем. За чашей — могила Неизвестного солдата-сибиряка, останки которого в мае 1990 года были перевезены в Новосибирск из города Белый Тверской области.

К середине 2010-х годов при общем удовлетворительном состоянии памятника возникла необходимость в проведении масштабных ремонтно-реставрационных работ.

Научно-проектной документацией предусмотрено комплексное решение задач по сохранению объекта культурного наследия, его приспособлению к современному использованию и благоустройству территории сквера Славы. К разработке проектного решения привлекались профильные проектные бюро, специализирующиеся на звуковом и световом сопровождении монументальных объектов.

В 2019 году при участии и финансировании правительства Новосибирской области и мэрии города Новосибирска были проведены ремонтно-реставрационные и благоустроительные работы, выполненные без искажения первоначальных авторских решений.

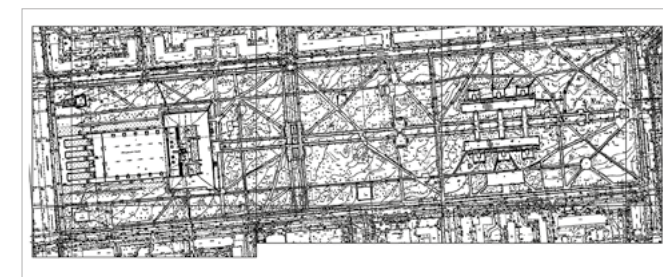

НОВОСИБИРСКАЯ ОБЛАСТЬ

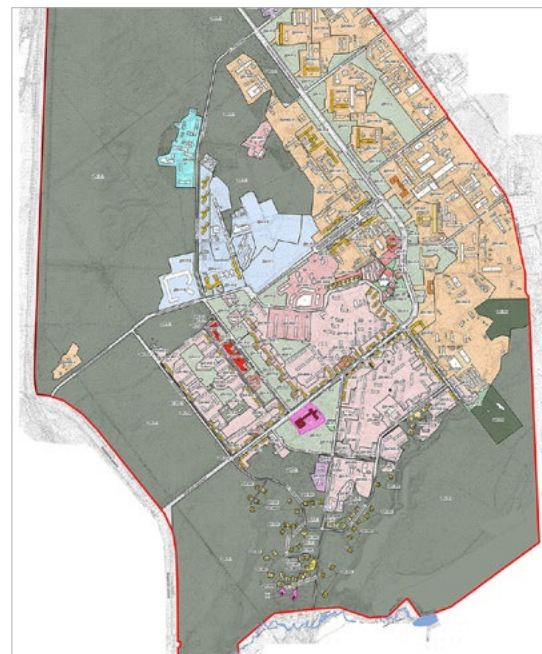

ГОСУДАРСТВЕННОЕ АВТОНОМНОЕ УЧРЕЖДЕНИЕ НОВОСИБИРСКОЙ ОБЛАСТИ «НАУЧНО- ПРОИЗВОДСТВЕННЫЙ ЦЕНТР ПО СОХРАНЕНИЮ ИСТОРИКО-КУЛЬТУРНОГО НАСЛЕДИЯ НОВОСИБИРСКОЙ ОБЛАСТИ»

Номинация: «Региональные или муниципальные программы, направленные на сохранение объектов архитектурного и ландшафтного наследия»

Достопримечательное место «Новосибирский Академгородок». Новосибирск, Советский район

Границы достопримечательного места были определены на основании историко-архивных исследований в соответствии с историческими границами землеотвода для строительства Новосибирского Академгородка (акта на право пользования землей от 12.11.1958 г. и плана земель, предоставленных в постоянное пользование Академии наук СССР).

Все ценные зеленые насаждения, которые на момент основания Новосибирского Академгородка были отнесены к неприкосновенной лесной территории (распоряжение президиума СО АН СССР №29 от 21 февраля 1959 г.) полностью включены в границы территории достопримечательного места. При непосредственном участии сотрудников ботанического сада СО РАН впервые в этом проекте были классифицированы ценные зеленые насаждения, расположенные на территории Новосибирского Академгородка, не входящие в состав «городских лесов». ГАУ НСО НПЦ разработана методика расчета предельной минимальной площади озеленения кадастровых участков на селитебной территории микрорайонов «А», «Б», «В» в границах достопримечательного места с целью сохранения ценных насаждений, отнесенных к предмету охраны достопримечательного места. Особенности (предмет охраны), требования к осуществлению деятельности, ограничения использования лесов и требования к градостроительному регламенту в границах территории достопримечательного места «Но-

восибирский Академгородок» выполнены на основании методики Э. А. Шевченко.

Исторические поселения Новосибирской области: р. п. Сузун и город Куйбышев.

На территории р. п. Сузун располагается один из старейших производственных комплексов Новосибирской области «Сузунский медеплавильный завод и монетный двор» — промышленный объект, характерный для промышленного и горнозаводского этапа освоения Сибири XVIII–XIX веков. Построен в 1764 году, работал до 1914 года. В связи с постройкой завода и монетного двора возник современный поселок Сузун — районный центр Новосибирской области. Значительная часть гидротехнических сооружений завода и водораспределительных систем (пруд, плотина, прорезы для спуска воды, рьяжи, водяные каналы) размещается до настоящего времени на их историческом месте.

Город Каинск (современный Куйбышев) Новосибирской области основан в 1722 году как укрепленный форпост в устье р. Каинки при впадении в р. Омь для защиты местного населения и обозов, следовавших по Московскому тракту, от набегов степняков — киргизов и калмыков, ведших кочевой образ жизни в южных степях Западной Сибири. Город стал важнейшим транзитным пунктом на пути из Омска в Томск. Формированию историко-культурного наследия Куйбышев (Каинск) обязан каинскому купечеству, оставившему после себя церкви, магазины, доходные и жилые дома, которые сохранились до настоящего времени и отнесены к объектам культурного наследия.

В составе научно-проектной документации «Историческое поселение регионального значения р. п. Сузун Сузунского района Новосибирской области» и «Историческое поселение регионального значения г. Куйбышев Куйбышевского района Новосибирской области» на основании историко-культурных исследований определены границы, предмет охраны, разработаны требования к градостроительным регламентам в границах исторических поселений.



Достопримечательное место «Новосибирский Академгородок». Новосибирск, Советский район



Историческое поселение город Куйбышев Новосибирской области



Сузунский медеплавильный завод и монетный двор. Визуализация



Карта особенностей (предмет охраны) исторического поселения Куйбышев



Карта особенностей (предмет охраны) исторического поселения р. п. Сузун

ПРИМОРСКИЙ КРАЙ, ВЛАДИВОСТОК



ИНСПЕКЦИЯ ПО ОХРАНЕ ОБЪЕКТОВ КУЛЬТУРНОГО НАСЛЕДИЯ ПРИМОРСКОГО КРАЯ, ООО «ТУРМАЛИН-ПРОЕКТ»

Номинация: «Реализованные проекты реставрации объектов архитектурного и ландшафтного наследия и приспособления их к современным условиям»

В 1880 году Владивосток получил гражданское управление и официально был утвержден городом. Данный период характеризуется строительством первых каменных зданий «благочестивой архитектуры».

Среди них Владивостокское городское полицейское управление по ул. Суйфунской, 9 (ныне Уборевича, 11). Здание построено в 1895 году. Архитектор – военный инженер Д. П. Колосовский. В настоящее время здание используется как отделение банка. На объекте проведены мероприятия по переоборудованию и приспособлению к современным

условиям помещений, произведена реставрация фасадов и входной двери в соответствии с первоначальным обликом, воссозданным по архивным фотографиям.

В том числе и дом, в котором жил и работал известный общественный деятель края Н. М. Соловьев, по ул. Пушкинской, 37. Здание построено в 1898–1903 годах. В настоящее время используется как административное. Выполнены мероприятия по приспособлению объекта к современным условиям. Восстановлены сохранившиеся исторические металлические балясины. Кованое леерное ограждение вестибюля, ограждение прямиков, решетки на окнах, козырек над входом выполнены в едином стилистическом решении по образцу сохранившегося оригинального фрагмента. Произведено благоустройство территории.

В настоящее время оба здания являются объектами культурного наследия регионального значения.

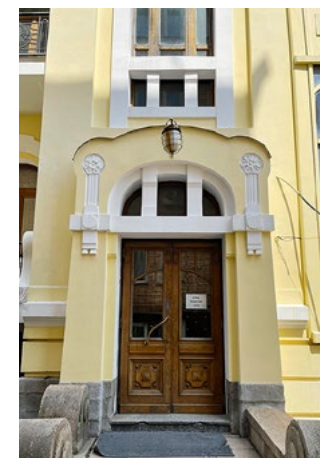
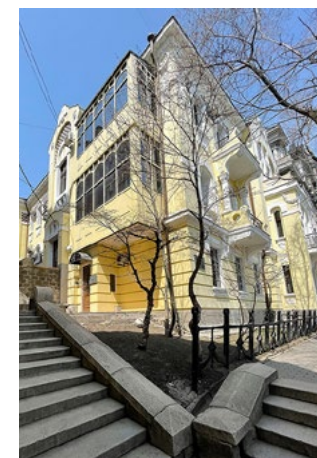
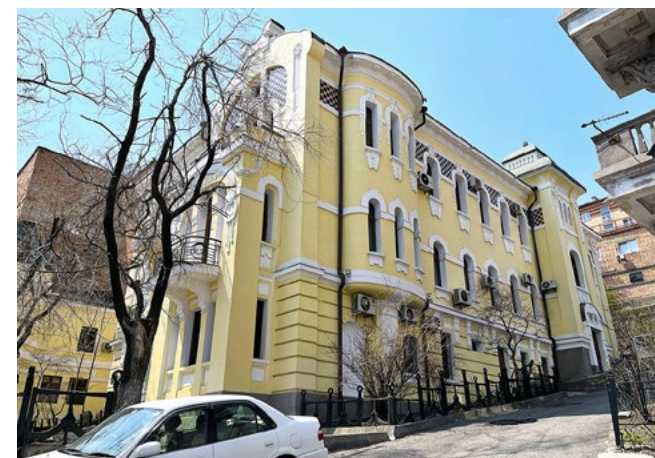

ИНСПЕКЦИЯ ПО ОХРАНЕ ОБЪЕКТОВ КУЛЬТУРНОГО НАСЛЕДИЯ ПРИМОРСКОГО КРАЯ, ООО «АЛЬЯНС-ПРИМ»

Номинация: «Реализованные проекты реставрации объектов архитектурного и ландшафтного наследия и приспособления их к современным условиям»

«Особняк Бриннеров» и «Дом, в котором в 1903–1905 годы жила известная революционерка Л. А. Волкенштейн» – объекты культурного наследия (памятники истории и культуры) народов Российской Федерации. Проектная документация была разработана с целью поддержания в эксплуатационном состоянии памятников без изменения их особенностей, к 100-летию со дня рождения Юла Бриннера – певца, диктора, телеведущего, актера театра и кино, режиссера. Родился Юлий Борисович Бринер (имя при рождении) в семье горного инженера Бориса Бринера 11 июля 1920

года во Владивостоке, который на тот момент был столицей Дальневосточной республики – буферного просоветского государства между Россией и Японией, в доме № 15Б на Алеутской улице. А также к 140-летию Дальневосточного морского пароходства, сыгравшего важнейшую роль в развитии тихоокеанских территорий страны в дни мира, укреплении ее обороны в военные годы, появлении российского торгового флота в восточных широтах Тихого океана.

Работы по разработке проектной документации на реставрацию и капитальный ремонт фасадов зданий № 15А и 15Б по ул. Алеутской в городе Владивостоке выполнены коллективом ООО «Альянс-ПРИМ» в целях нормативного восстановления эксплуатационных показателей зданий и придания облику памятников-особнячков эстетического вида в историческом центре города. Главный инженер проекта – Рита Витальевна Доронина.



Главный дом усадьбы

КОМИТЕТ ПО ОХРАНЕ ОБЪЕКТОВ КУЛЬТУРНОГО НАСЛЕДИЯ ПСКОВСКОЙ ОБЛАСТИ

Номинация: «Региональные или муниципальные программы, направленные на сохранение объектов архитектурного и ландшафтного наследия»

В Псковской области осуществляется масштабный проект по восстановлению старинной русской усадьбы графа Строганова — Ансамбля зданий усадьбы Строганова с парком XVII — начала XIX века «Дом графский» середины XIX — XX века. Псковская область, Порховский район, деревня Воышово, ул. Гагарина, 19.

Усадьба является объектом культурного наследия федерального значения.

Историко-архитектурный памятник XVIII–XIX веков имеет более чем двухвековую историю. Центральный ансамбль усадьбы включает главный усадебный дом, манеж, церковь Всемиловитого Спаса середины XIX века, беседку с голубятней. Воышовский парк представляет собой уникальный памятник российского паркового искусства со сложным комплексом прудов и запруд, редкими видами деревьев и кустарников. Окрестности деревни Воышово связаны с семьей Ганнибалов, а Григорий Строганов был опекуном детей Александра Пушкина и двоюродным дядей Натальи Гончаровой.

В первые годы после Октябрьской революции в Воышово на базе графского конного завода был основан государственный племенной конный завод.

В 1919 году в здании усадьбы был открыт сельскохозяйственный институт, в 1924 году реорганизованный в техникум.

В 1937 году техникум был переведен в Псков, а в графском доме открыта средняя школа.

В годы Великой Отечественной войны Воышовский конный завод эвакуирован и восстановлен после ее окончания.

В период оккупации парку усадьбы был нанесен значительный ущерб. Аллеи из туи западной были уничтожены перед отступлением фашистских войск.

Памятник федерального значения начал активно разрушаться после 1986 года, когда была закрыта располагавшая там школа.

1 июля 2018 года в результате пожара выгорели деревянные перекрытия дворца усадьбы, обрушился второй этаж здания.

В сентябре 2018 года глава региона Михаил Ведерников подписал план мероприятий по возрождению усадьбы, который рассчитан на 2018–2024 годы. Среди пунктов плана — организация и проведение ежегодного волонтерского лагеря «Строгановфест» с привлечением к сохранению зданий ансамбля и парка международного волонтерского движения и студентов Псковского государственного университета.

В 2019–2021 годах в рамках проекта восстановления усадьбы в Воышово проводятся консервационные работы по устройству кровли здания, выполняется расчистка полов, разбор завалов вокруг фасада, очистка прилегающей территории, по периметру здания устанавливается ограждение.

Многое уже сделано: «Ансамбль зданий усадьбы Строганова с парком XVII — начала XIX века спасен от полного разрушения. Какой станет новая жизнь старой усадьбы мы скоро узнаем, но она уже точно будет продолжаться, и это самое главное. Источник: восстановление усадьбы, Воышово XVIII века под Псковом потребует порядка 4 млрд рублей» (16 декабря 2019 г., ИА «ТАСС»).



Перспектива развития ансамбля зданий усадьбы Строганова с парком XVII–XIX веков



Реконструкция фасадов Главного дома

РАМЕНСКИЙ ГОРОДСКОЙ ОКРУГ, МОСКОВСКАЯ ОБЛАСТЬ



Старообрядческая церковь Георгия Победоносца, с. Новохаритоново, арх. Б. М. Великовский, 1912



Церковь Покрова Пресвятой Богородицы, с. Карпово, арх. неизвестен, 1870



Церковь Вознесения Господня, с. Речицы, арх. К. А. Тон, 1860



Церковь Георгия Победоносца, с. Игнатьево, арх. Н. И. Финисов, 1863



Церковь Успения Пресвятой Богородицы, с. Гжель, арх. К. В. Гриневский, 1859

АДМИНИСТРАЦИЯ РАМЕНСКОГО ГОРОДСКОГО ОКРУГА МОСКОВСКОЙ ОБЛАСТИ

Номинация: «Региональные или муниципальные программы, направленные на сохранение объектов архитектурного и ландшафтного наследия»

С 2018 года, когда Президентом и Правительством России были объявлены Программы национальных проектов, в Раменском городском округе Московской области ведется работа по созданию концепций развития территории. На одной из значимых исторических территорий Раменского округа – Гжели (столицы российской керамики и носителя бренда «Гжель» с конца 2018 года) – силами архитектурно-дизайнерской студии «Сад камней», в содружестве с Главным управлением архитектуры и градостроительства Раменского городского округа, разрабатывается стратегическая комплексная архитектурно-градостроительная концепция историко-художественного и туристско-рекреационного кластера «Гжель–Раменье».

Гжель – это достояние России, и она сама является памятником культурного наследия и мировым брендом. Основой для создания такого кластера является ее богатейшая 700-летняя история керамических промыслов, архитектурные памятники, объекты культурного наследия и ланд-

шафты. Занимаясь развитием территории Гжели, мы не могли не включить в поле зрения те пространственные и исторические взаимосвязи между Гжелью и городом Раменское, которые работают на общий потенциал создаваемого историко-художественного и туристско-рекреационного кластера мирового уровня. В данной концепции отражены темы восстановления памятников архитектуры, выявленных объектов культурного наследия и исторически значимых ландшафтов как ключевых объектов показа. На основе историко-художественного анализа рассматриваются пути формирования и развития базовой, коммерческой туристической инфраструктуры и туристических активностей; пространственных и объемных аутентичных компонентов среды; транспортной и инженерной инфраструктуры, а также снижения агрессивности антропогенных и техногенных воздействий на историческую территорию и создания комфортной среды обитания с учетом дизайн-кода и градостроительных регламентов.

Один из первых вариантов концепции участвовал в 2020 году во Всероссийском конкурсе на создание туристско-рекреационных кластеров и развития экотуризма в России и вошел в 30 лучших проектов. Концепция прошла четыре совета Союза московских архитекторов и Академии архитектурного наследия с положительными отзывами.



Церковь св. Троицы, архитектор А. Я. Целеров, 1852–1888 годы

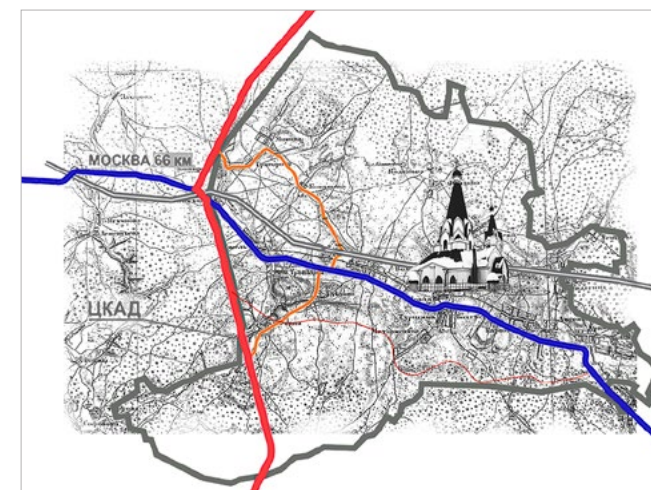

ТЮМЕНСКАЯ ОБЛАСТЬ, ТОБОЛЬСК



Тобольск. Вид на Кремль и подгорную часть

АДМИНИСТРАЦИЯ ГОРОДА ТОБОЛЬСКА

Номинация: «Региональные или муниципальные программы, направленные на сохранение объектов архитектурного и ландшафтного наследия»

Тобольск — первая столица Сибири. Основанный в 1587 году город успел побывать центром покорения Сибири, столицей духовной и промышленной. Сейчас это туристическая гордость Тюменской области — город, сохранивший более 200 объектов культурного наследия.

Исторически на основе уникального ландшафта город разделен на две части: нагорную (Верхний посад) и подгорную (Нижний посад).

С 2001 по 2020 год в рамках региональной программы сохранения объектов культурного наследия в Верхнем посаде Тобольска был восстановлен Кремль и часть исторических зданий. Исторический центр города открылся для туристов в новом облике, но для создания полноценного туристического маршрута требовалось восстановить Нижний посад и выстроить его взаимосвязь с Верхним.

Находящаяся в Нижнем посаде Базарная площадь — знаковое место, центр общественной жизни Тобольска прошлых веков, колыбель ярмарочной культуры Сибири. В 2019 году проект «Благоустройство и развитие Базарной площади и улицы Мира» победил во Всероссийском конкурсе лучших проектов создания комфортной городской среды в малых го-

родах и исторических поселениях. К 2021 году площадь была восстановлена с привлечением средств региона и гранта и приняла первых посетителей и резидентов.

Восстановление самой Базарной площади — первый шаг по возрождению Нижнего посада. Вторым станет полная реставрация более двадцати объектов культурного наследия, окружающих ее и образующих вместе с площадью единый архитектурный ансамбль. Восстановление исторического облика, возвращение исторических и создание новых сценариев превратит территорию в жемчужину тобольского туристического маршрута. Эта задача сейчас решается в рамках муниципальных и региональных программ.

Уже завершена реставрация богадельни при Богоявленском соборе, памятника каменного строительства середины XVIII века. В завершающей стадии разработки проектно-сметной документации находятся два объекта культурного наследия. Силами администрации привлекаются инвесторы, заключено два соглашения для восстановления четырех объектов культурного наследия. Для привлечения финансирования решается вопрос по передаче части объектов культурного наследия из федеральной в региональную и муниципальную собственность.

В рамках утвержденной в 2020 году муниципальной программы проводятся системные мероприятия по сохранению, использованию и популяризации 56 объектов культурного наследия.



Нижний посад. Дом генерал-губернатора. Музей семьи Николая II



Нижний посад. Дом купца И. Н. Корнилова



Нижний посад. Базарная площадь



Базарная площадь. Входная группа



Базарная площадь. Сигнация



Нижний посад. Улица Мира (променад)



Нижний посад. Сквер Алябьева

УГЛИЧ, ЯРОСЛАВСКАЯ ОБЛАСТЬ

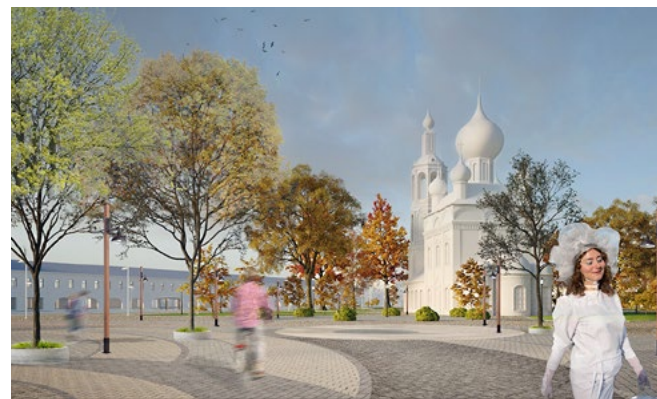
**ФОНД АРХИТЕКТУРЫ ИСТОРИЧЕСКОГО УГЛИЧА**

Номинация: «Региональные или муниципальные программы, направленные на сохранение объектов архитектурного и ландшафтного наследия»

Занимаясь разработкой мастер-концепции благоустройства центральной части Углича, архитекторы студии Kremnev atelier составили новое видение развития территории центральной части города.

Восстанавливать историческое наследие Углича — значит восстанавливать баланс общественных пространств, говорить об утраченных архитектурных доминантах и раскрывать планировочную структуру города, которая намного сложнее, чем кажется на первый взгляд. Новое видение центральной части Углича основывается на многообразии

городских углов — общественных пространств, мест притяжения городской жизни.

Вместо одной большой центральной площади — многообразие уютных и небольших скверов, парков и площадей. Вместо одной главной магистрали — разнообразие автомобильных, велосипедных и пешеходных маршрутов. Из исторических источников мы узнаем о существовании более десяти площадей, которые формировались вокруг существующих и утраченных храмов следы которых мы можем обнаружить сегодня. Именно тут открываются живописные виды на наиболее выдающиеся здания. Мы назвали эти места городскими «углами» и видим их потенциал развития как новых городских центров. Мы стараемся включить их в линейные общественные пространства улиц, маршруты горожан и гостей города.

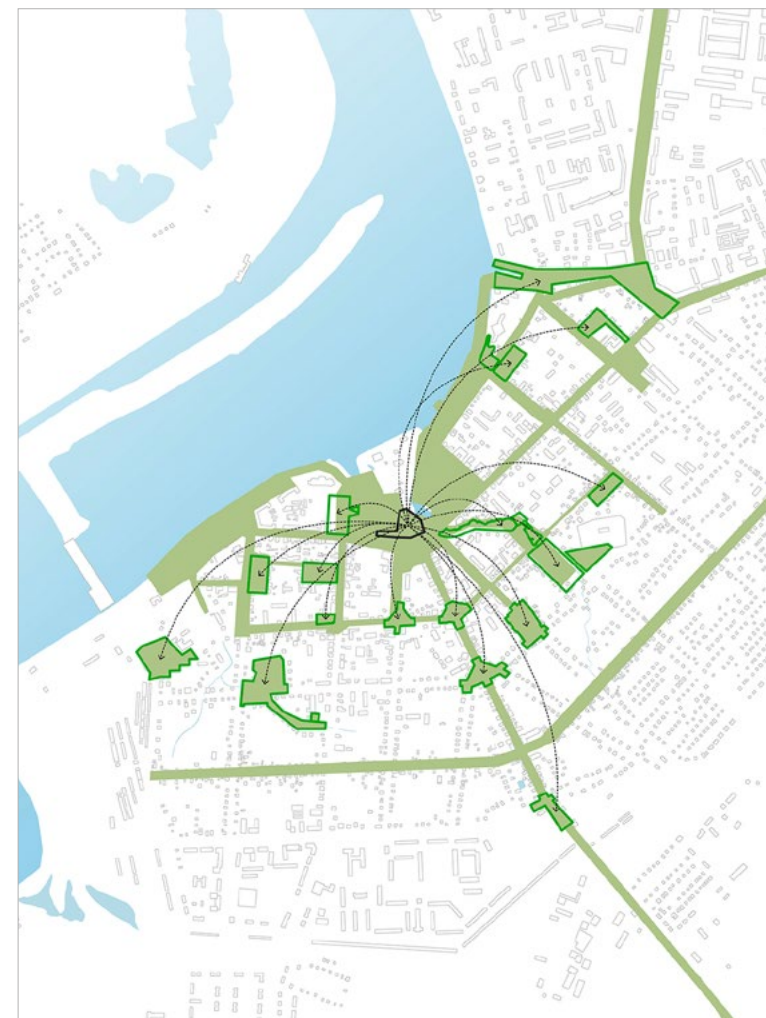

Васильевский угол



Корсунский сквер

СМОТР-КОНКУРС «ЛУЧШИЙ ОБЪЕКТ СОХРАНЕНИЯ И РАЗВИТИЯ»

ПРОЕКТЫ И РЕАЛИЗАЦИЯ

**ПРИСПОСОБЛЕНИЕ ДЛЯ СОВРЕМЕННОГО
ИСПОЛЬЗОВАНИЯ ОКН РЕГИОНАЛЬНОГО
ЗНАЧЕНИЯ УСАДЬБА «РАМЕНСКОЕ»:
ПАРК, XVIII–XIX ВЕКОВ, НАЧАЛА XX ВЕКА**
Московская область, Раменское

Авторский коллектив: Р. И. Ромanyak, О. С. Боркунова,
В. В. Ларионова, А. Ю. Велисевич, В. П. Соломатин,
А. Г. Пушкарева, Е. И. Дутова, Д. И. Беляев
ООО «МИРЕР ГРУПП»



**ПРОЕКТ РЕСТАВРАЦИИ И ПРИСПОСОБЛЕНИЯ
ОБЪЕКТА КУЛЬТУРНОГО НАСЛЕДИЯ РЕГИОНАЛЬ-
НОГО ЗНАЧЕНИЯ «КИНОТЕАТР „АМПИР“, 1910–Е**
Ульяновск

Авторский коллектив: Г. Ю. Емельянов, Е. И. Воронцова,
Т. Ю. Солянова, Д. Г. Денисов, В. В. Пронских
ООО «СИБИРСКО-РЕМ-СЕРВИС»



ПРОЕКТ РЕГЕНЕРАЦИИ СЕВЕРНОЙ ЧАСТИ КВАРТАЛА, ОГРАНИЧЕННОЙ УЛИЦАМИ МИРА, СЕРГЕЯ ОРЛОВА, ТОРГОВОЙ ПЛОЩАДЬЮ И ПЕШЕХОДНОЙ УЛИЦЕЙ

Вологда



Авторский коллектив: М. Ю. Шамарина, О. А. Шиловская, Н. В. Гришина, В. Михайлов
ООО НПО «АБРИС»

ПРОЕКТ РЕСТАВРАЦИИ ОБЪЕКТА КУЛЬТУРНОГО НАСЛЕДИЯ ФЕДЕРАЛЬНОГО ЗНАЧЕНИЯ «ЦЕРКОВЬ УСПЕНИЯ (ДЕРЕВЯННАЯ)»

Вологодская область, Череповецкий район, село Нелазское

Авторский коллектив: И. В. Клевцова, Н. В. Коновалов, И. Б. Сергачева, Е. В. Кузнецова, Н. В. Петухова, А. М. Куцобин, А. М. Дворник, Н. А. Романова
АУК ВО «ВОЛОГДАРЕСТАВРАЦИЯ»

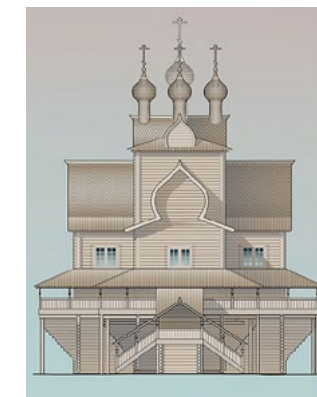
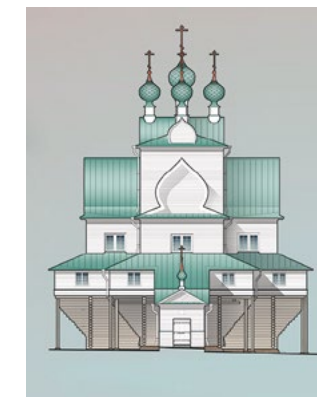

ОБЪЕКТ КУЛЬТУРНОГО НАСЛЕДИЯ РЕГИОНАЛЬНОГО ЗНАЧЕНИЯ

Москва, ул. Ильинка, 8, стр. 2

Авторский коллектив: ООО «МОСПРОЕКТ»

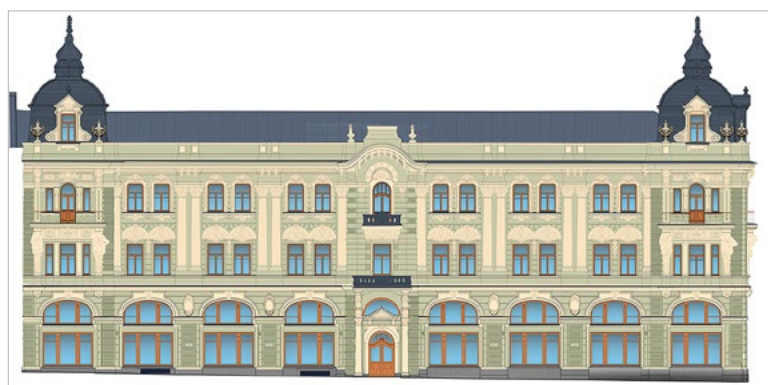
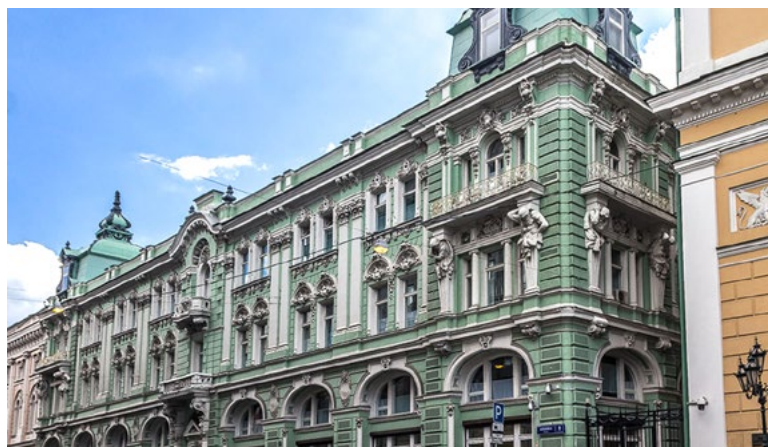

ОКН ФЕДЕРАЛЬНОГО ЗНАЧЕНИЯ «УСАДЬБА „ДАРОВОЕ“, В КОТОРОМ ПРОШЛИ ДЕТСКИЕ ГОДЫ ПИСАТЕЛЯ ДОСТОЕВСКОГО Ф. М.»

Московская область, ГО Зарайск, деревня Даровое

Авторский коллектив: И. А. Быков, Н. М. Сорокина, С. В. Кондратьев, П. Е. Аргасцев, Ю. М. Чугунова, В. Н. Бедина
ООО «МППР», ООО «ГРАДУМ»

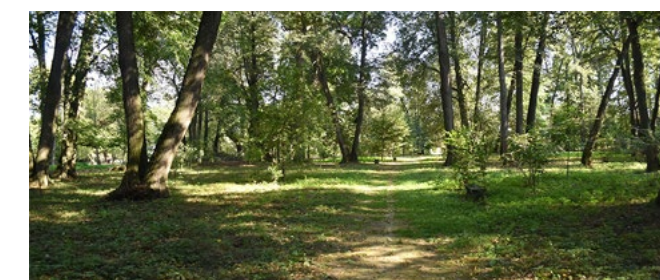

**КОНЦЕПЦИЯ ПО ПРИСПОСОБЛЕНИЮ
ОБЪЕКТА КУЛЬТУРНОГО НАСЛЕДИЯ
МЕСТНОГО (МУНИЦИПАЛЬНОГО) ЗНАЧЕНИЯ
«ПИВОВАРЕННЫЙ ЗАВОД «ПОНАРТ», 1849 ГОД**
Калининград

Авторский коллектив: Е. М. Сенилова, А. В. Евсева,
В. Е. Шкондин, Д. М. Абаев, Р. А. Сапаров, Е. А. Тарбеева
ООО «СЕЛЕН»



**КУЛЬТУРНО-ОБРАЗОВАТЕЛЬНЫЙ КЛАСТЕР
«БАХРУШИН» НА ТЕРРИТОРИИ БЫВШЕГО
СИРОТСКОГО ПРИЮТА ИМЕНИ ПЕТРА,
АЛЕКСАНДРА И ВАСИЛИЯ БАХРУШИНЫХ, XIX ВЕК**
Москва, Алексеевский район, 1-й Рижский пер., 2

Авторский коллектив: Д. В. Чумачков, И. В. Егоров,
А. Г. Дедков, Е. Ю. Корниенко, А. В. Богодаева, И. Ф. Корша-
ков, Ю. С. Волкова, А. И. Гук, О. М. Чентемирова, Д. В. Мара-
чев, Н. В. Сиваков, А. Д. Короткова, А. В. Демидов, А. М. Ти-
монов, Г. Л. Аракелова, У. Н. Клепова, М. С. Полежакина,
А. В. Рекуданов, А. А. Костина
ГБУ «ГЛАВАПУ»



**ПРОЕКТИРОВАНИЕ, РЕСТАВРАЦИЯ
И ПРИСПОСОБЛЕНИЕ К СОВРЕМЕННОМУ
ИСПОЛЬЗОВАНИЮ ЗДАНИЯ ГБУК «САМАРСКИЙ
АКАДЕМИЧЕСКИЙ ТЕАТР ДРАМЫ ИМ. ГОРЬКОГО»**
Самара, пл. Чапаева, 1

Авторский коллектив: С. В. Конев, Е. Ю. Конева,
Д. Н. Орлов, А. М. Шпунин, С. К. Лаврентьева, Р. Р. Халиков,
Н. Г. Катайцева, А. А. Попов, Н. В. Лахтина
ООО «ВОЛГАТРАНССТРОЙ-ПРОЕКТ»



**РЕНОВАЦИЯ ТОРГОВОЙ ПЛОЩАДИ В РАМКАХ
ПРОЕКТА «ПРОВИНЦИАЛЬНЫЙ ЭРМИТАЖ»**
Вологодская область, Устюженский район, Устюжна

Авторский коллектив: З. Н. Костина, М. А. Ридер,
Д. Е. Ридер, А. А. Афендикова, А. М. Таратынов, Н. Жильцов
ООО «ПРОЕКТНАЯ ГРУППА «РИЕДЕР»

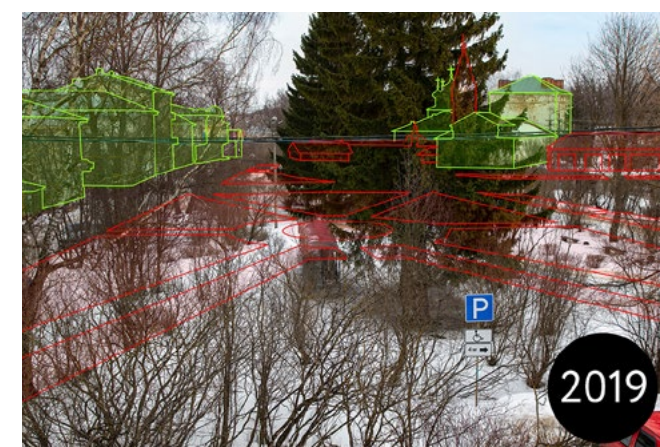
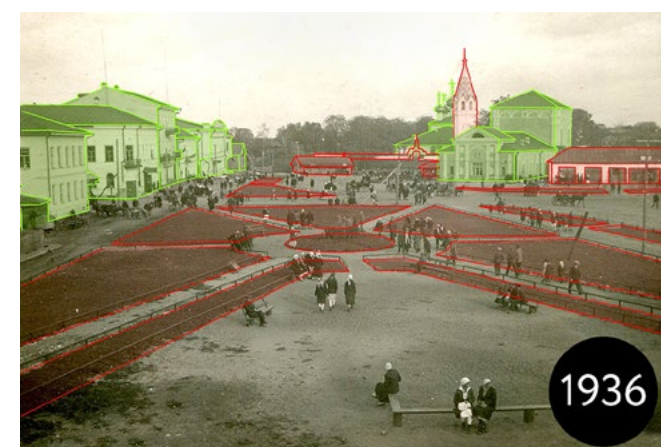
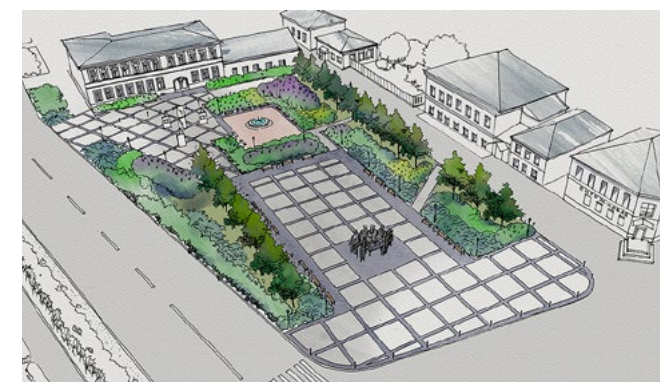
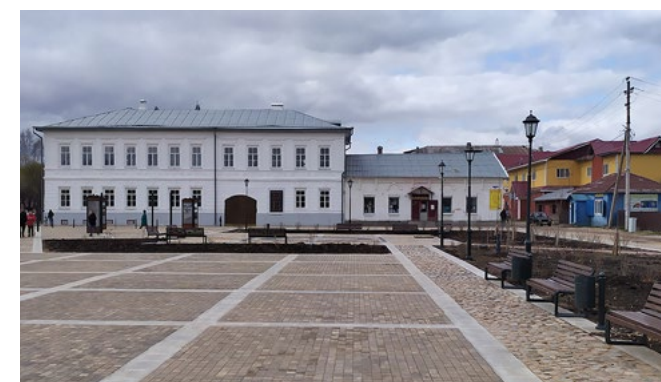

ДОСУГОВЫЙ КЛАСТЕР «ТОРОС ЦЕНТР»
Москва, район Новогиреево, ул. Перовская, 71

Авторский коллектив: Т. Мäкynen, В. В. Лукомский, А. В. Лукомский, А. В. Попов, А. А. Городнова, А. А. Синяева, И. В. Бушминский, С. Остапенко, А. В. Крахмалев, Н. В. Сайкова, И. З. Сайфуллин, Е. Ю. Харина.
КОЛЛАБОРАЦИЯ МАСТЕРСКИХ CITY | ARCH & HELSINKIZURICH

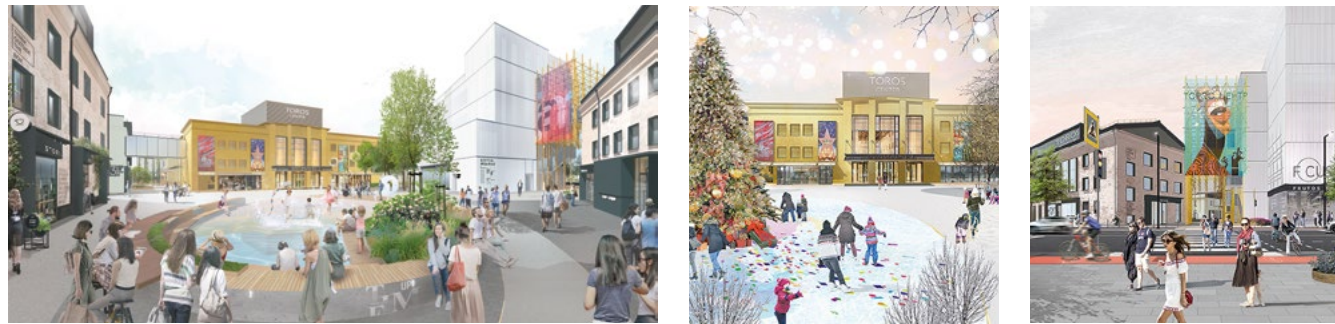

АПАРТАМЕНТЫ
Республика Татарстан, Казань,
ул. Большая Красная, 6-10

Авторский коллектив: М. В. Вилкова, И. И. Исмагилов, И. А. Карпова, К. А. Фабричная
ООО «НПФ «РЕКОН+»



**РАЗРАБОТКА ГРАНИЦ ТЕРРИТОРИИ,
ПРЕДМЕТА ОХРАНЫ ИСТОРИЧЕСКОГО
ПОСЕЛЕНИЯ ЕГОРЬЕВСК, КАТАЛОГА
ТИПОВЫХ АРХИТЕКТУРНЫХ РЕШЕНИЙ**
Московская область, Егорьевск

Авторский коллектив: Д. А. Верховский, К. В. Иванов, Ю. Н. Занина, К. И. Айдемиров
ГАУ «ИНСТИТУТ ГЕНПЛАНА МОСКВЫ»

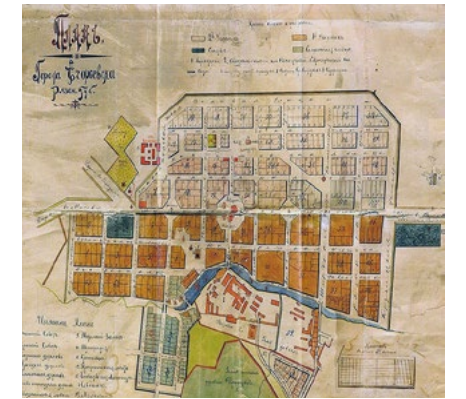

**КОНЦЕПЦИЯ РАЗВИТИЯ КОМПЛЕКСА ЗДАНИЙ
САНКТ-ПЕТЕРБУРГСКОЙ ДУХОВНОЙ АКАДЕМИИ**
Санкт-Петербург

Авторский коллектив: А. М. Одинцов, Т. А. Афанасьева, К. С. Самарина, Д. О. Бохонский, И. А. Иговцева, К. А. Касаткина, Р. В. Щипина, В. Н. Александров
ООО «СТРОЙПРОЕКТ»



**КОМПЛЕКСНЫЕ НАУЧНЫЕ ИССЛЕДОВАНИЯ
И ПРОЕКТНОЕ ПРЕДЛОЖЕНИЕ ПО ВОССОЗДАНИЮ
АНСАМБЛЯ «ЗНАМЕНСКИЙ МОНАСТЫРЬ»
В ИРКУТСКЕ**

Иркутск

Авторский коллектив: Г. В. Урлапова, Ю. В. Оторова,
Л. К. Клайс, Т. Е. Шипунова, К. В. Юхнин, А. М. Тулохонов,
К. Н. Москвитина, Н. Г. Торшина, Л. М. Лучкина,
И. М. Учитель, А. И. Учитель, Ю. А. Крутикова
ООО ТПО «ИРКУТСКАРХПРОЕКТ»

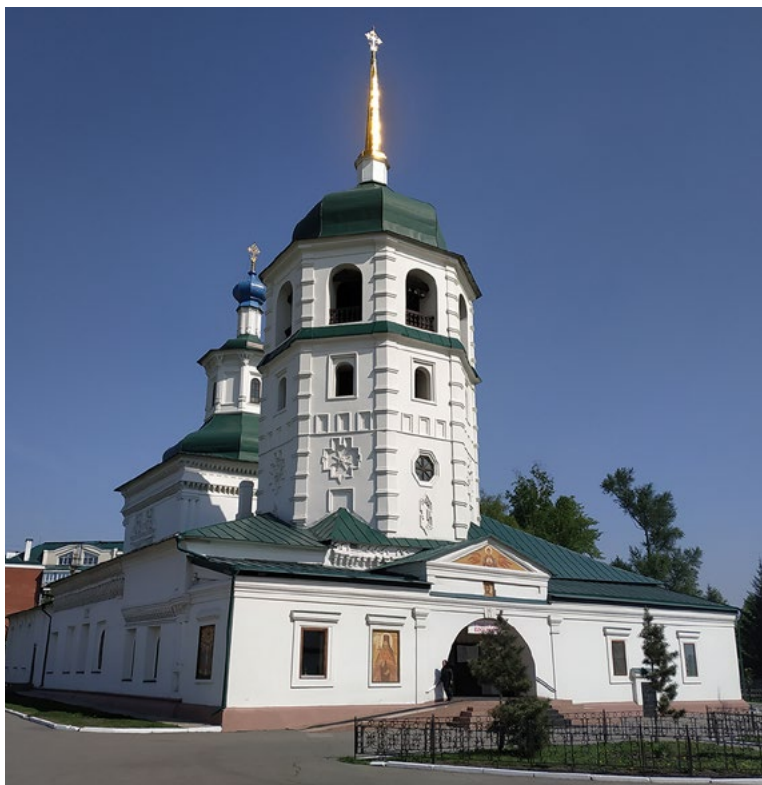

**СОХРАНЕНИЕ ОБЪЕКТА КУЛЬТУРНОГО
НАСЛЕДИЯ РЕГИОНАЛЬНОГО ЗНАЧЕНИЯ
«ЖИЛОЙ ДОМ СО СЛУЖБАМИ, САДОМ»**

Кронштадт

Авторский коллектив: З. В. Юркова, Г. В. Воронова,
А. В. Гриб, А. С. Хрущев, Р. С. Корж, О. А. Нестеренко,
Е. В. Гиль, Е. В. Кочетов, Н. А. Давыдова, А. В. Старкова,
В. В. Васильева, Д. В. Шоленинова, П. Л. Болсун,
А. П. Дейчук, С. С. Симченков, В. Э. Трушковский,
В. В. Полетайкин, А. В. Лопатик
ООО АКБ «ПЕТРОГРАДПРОЕКТ»



**БАШНЯ БОЕВАЯ У ПОДНОЖИЯ МЫСА РАЗВАЛИНЫ
МАЛХИСТЫ, XV-XVIII ВЕКА** Чеченская Республика,
Итум-Калинский район, село Цой-Педе

Авторский коллектив: Т. Б. Солтагиреев, Ю. В. Лобанов
РСФ «МИР» ООО



**ПРОЕКТ РЕНОВАЦИИ ТЕРРИТОРИИ
«КВАРТАЛА ДУРОВА»**

Воронеж, Московский пр-т, 129/1

Авторский коллектив: С. М. Сорокин, Н. К. Жемиря,
С. Ю. Сорокина, С. Ю. Лукьяненко, Т. А. Стаценко,
М. А. Жемиря
«ГРУППА КОМПАНИЙ ХАМИНА», ИП ЖЕМИРЯ Н. К.,
ООО «АРХИТЕКТУРНАЯ МАСТЕРСКАЯ СОРОКИНА»



**РЕСТАВРАЦИЯ И ПРИСПОСОБЛЕНИЕ ОКН
«КРАСНОЯРСКИЙ УСПЕНСКИЙ МУЖСКОЙ
МОНАСТЫРЬ. ЛЕТНИЙ ДОМ АРХИЕРЕЯ»,
1879–1883 ГОДЫ**
Красноярск



Авторский коллектив: Н. А. Егорова, Н. А. Пуяттова, А. Ю. Шкуропатская, Е. В. Коленченко, Д. А. Баландина, В. И. Костерова, А. С. Изотов, Д. А. Ягутьева
КГКУ «ЦЕНТР ПО СОХРАНЕНИЮ КУЛЬТУРНОГО НАСЛЕДИЯ КРАСНОЯРСКОГО КРАЯ»



**РЕСТАВРАЦИЯ И ПРИСПОСОБЛЕНИЕ
ОБЪЕКТА «ДОМ, В КОТОРОМ ЖИЛ ХУДОЖНИК
И. К. АЙВАЗОВСКИЙ», 1845–1892 ГОДЫ**
Республика Крым, Феодосия



Авторский коллектив: П. С. Новиков, А. А. Кунгурцева, А. С. Горбач, В. А. Колесникова, О. И. Фисина, Е. И. Костецкий, А. И. Дивинский, А. С. Орлова, П. А. Литовченко, С. П. Литовченко, Р. И. Головкин, В. Г. Курочкин
ООО «КИРАМЕТ»

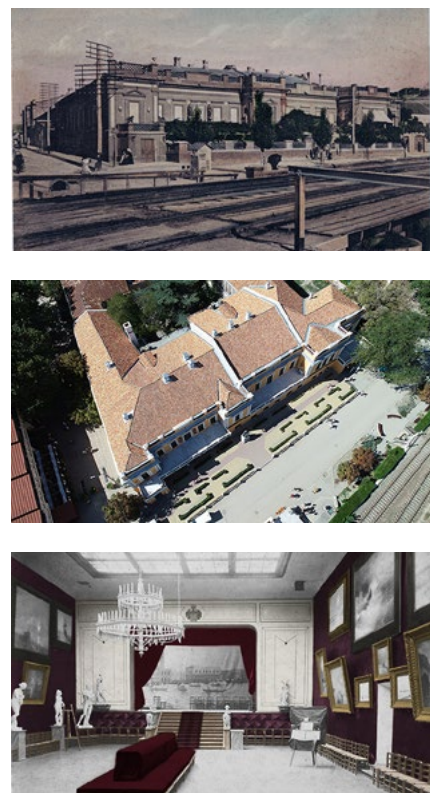

**РЕСТАВРАЦИЯ И ПРИСПОСОБЛЕНИЕ ОБЪЕКТА
«ОСОБНЯК МАЗИРОВОЙ», КОНЕЦ XIX ВЕКА**
Республика Крым, Феодосия



Авторский коллектив: П. С. Новиков, А. А. Кунгурцева, А. С. Горбач, В. А. Колесникова, О. И. Фисина, А. С. Орлова, П. А. Литовченко, С. П. Литовченко, Р. И. Головкин, В. Г. Курочкин
ООО «КИРАМЕТ»



**ПРОЕКТ РЕСТАВРАЦИИ ОКН «ЦЕРКОВЬ
РОЖДЕСТВА ПРЕСВЯТОЙ БОГОРОДИЦЫ», 1749 ГОД**
Нижегородская область, Пильнинский район,
село Курмыш

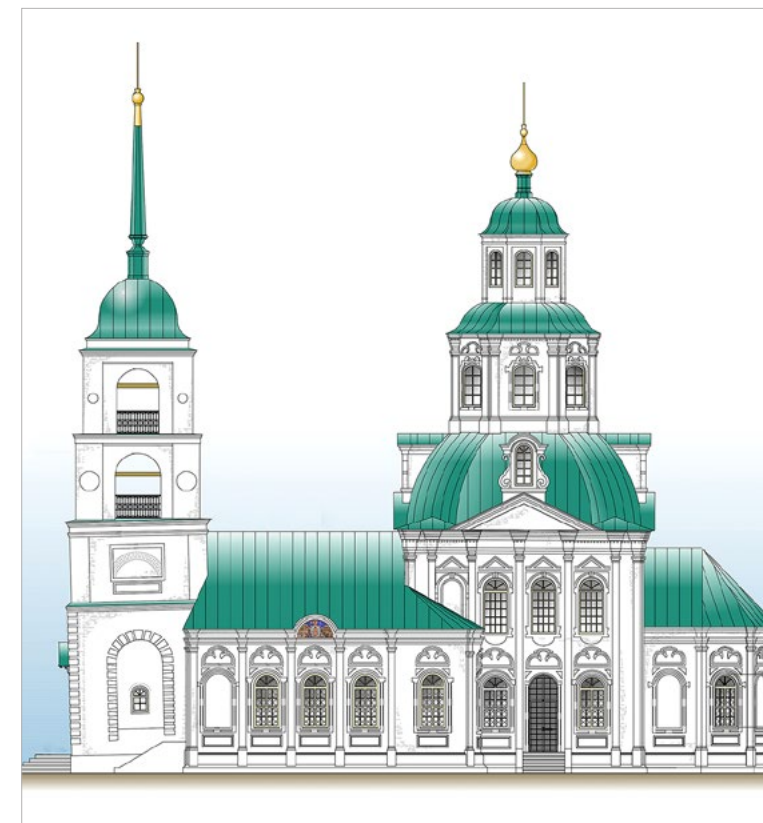

Авторский коллектив: В. В. Коваль, Э. Г. Титов, М. А. Любушкина, Е. Н. Вандышев, А. В. Кириллов
«БЛАГОТВОРИТЕЛЬНЫЙ ФОНД СВЯТОГО АЛЕКСИЯ»
ООО «АР ГРУПП»

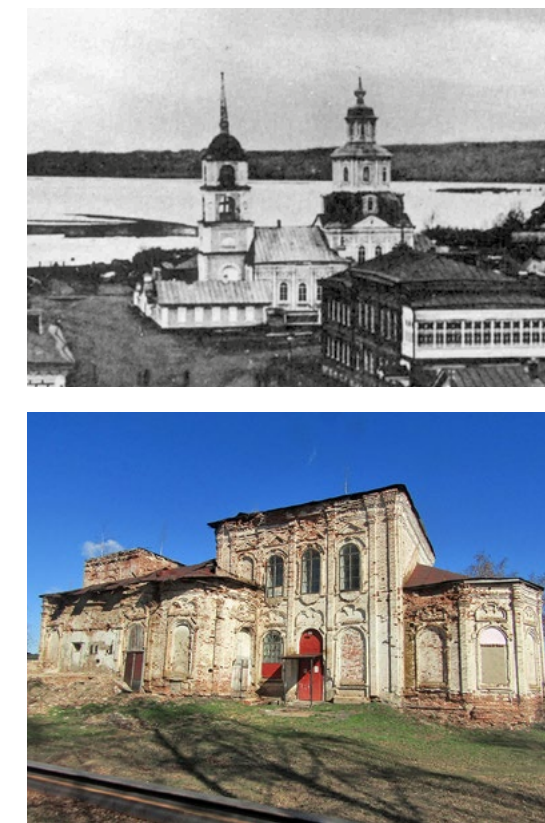

РЕВИТАЛИЗАЦИЯ ЖИЛОЙ ЗАСТРОЙКИ СЕРЕДИНЫ XIX ВЕКА «КОЖЕВНИЧЕСКАЯ СЛОБОДА»

Москва

Авторский коллектив: Д. В. Чумачков, И. В. Егоров, А. Г. Дедков, М. С. Полежайкина, Т. В. Жаркова, А. В. Рекуданов, Ю. В. Большакова, П. Е. Антонова, А. А. Костина, В. Э. Бриедите
ГБУ «ГЛАВАПУ»

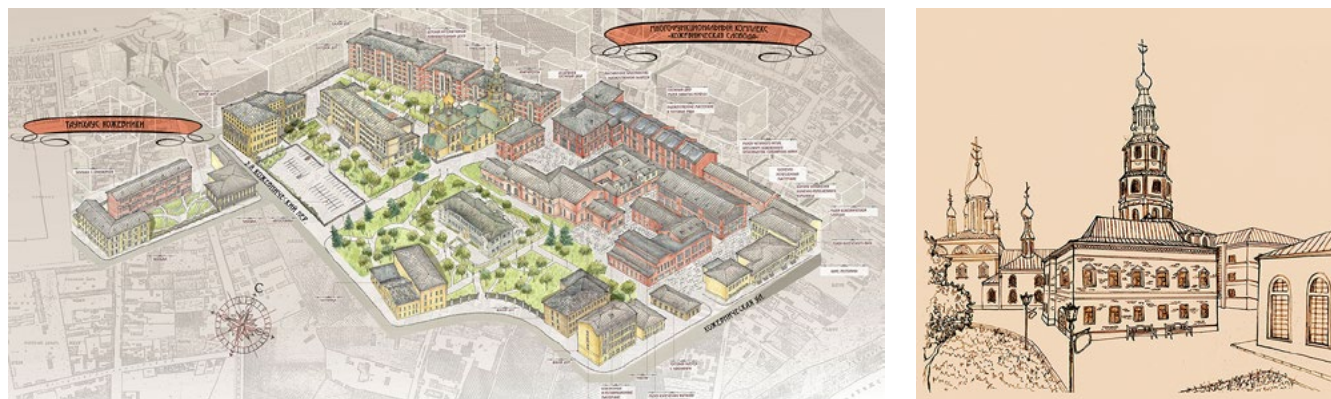
**КОМПЛЕКСНЫЙ ПРОЕКТ РЕСТАВРАЦИИ ОКН ФЕДЕРАЛЬНОГО ЗНАЧЕНИЯ «АНСАМБЛЬ ВОЛОГОДСКОГО КРЕМЛЯ»**

Вологда

Авторский коллектив: К. В. Термихольянц, С. А. Куприянов, А. А. Кириков, Г. Е. Шапиро, М. В. Гурин, В. А. Пиков
ООО «А1 ЭКСПЕРТ»

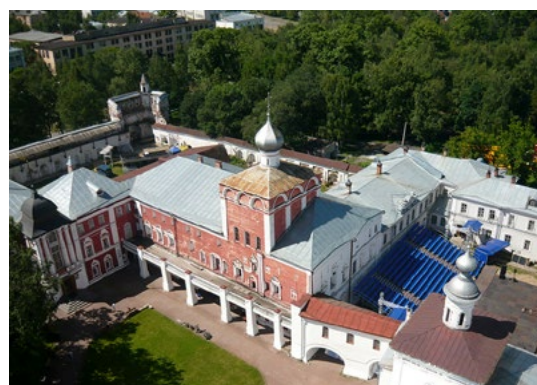
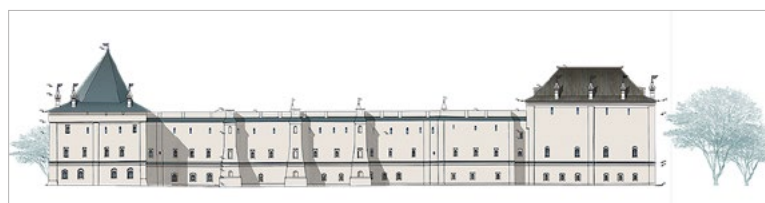
**СОХРАНЕНИЕ КОМПЛЕКСА «ИМПЕРАТОРСКОЙ ФЕРМЫ» В АЛЕКСАНДРОВСКОМ ПАРКЕ**

Санкт-Петербург, Пушкин, Фермская дорога, лит. Б

Авторский коллектив: О. В. Таратынова, Н. Н. Кудрявцева, М. Н. Рядова, М. А. Ридер, Д. Е. Ридер, Н. Г. Громова, А. А. Афондинова, С. А. Сентюрин, С. В. Илюшов, С. Н. Игумнов, П. А. Гордиевский
ГОСУДАРСТВЕННЫЙ МУЗЕЙ-ЗАПОВЕДНИК «ЦАРСКОЕ СЕЛО»

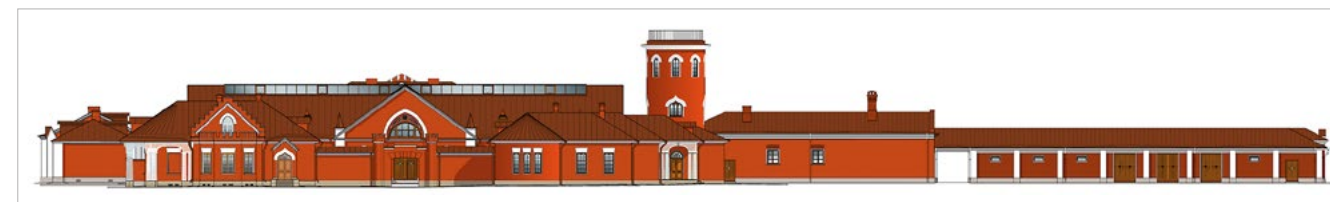
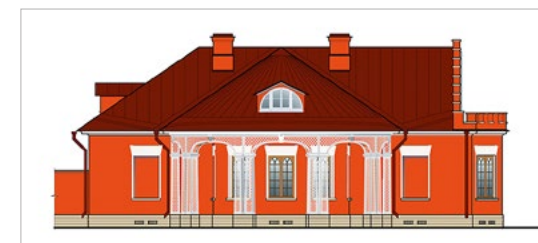
**ВОССОЗДАНИЕ ВЪЕЗДНЫХ ВОРОТ В УСАДЬБЕ МИХАИЛА ДМИТРИЕВИЧА БУТИНА**

Забайкальский край, Нерчинск

Авторский коллектив: А. В. Поликарпочкин, Л. А. Захарова, Е. А. Кузнецова, Е. А. Матель, А. Д. Кушкова, М. П. Борисова, А. П. Ксенофонтов, А. М. Кибальник
ООО «АРМ-10»



РАБОТЫ ПО СОХРАНЕНИЮ ОКН РЕГИОНАЛЬНОГО ЗНАЧЕНИЯ «ЦЕРКОВЬ ВОЗНЕСЕНИЯ, 1914 ГОД»

Красноярский край, Минусинск

Авторский коллектив: А. С. Шумилкин, М. Л. Ткачева, Ю. В. Макарычева, А. М. Соловьева, В. В. Краснов, Е. А. Клюкина, Е. Н. Полякова, А. П. Уржумова, А. Х. Хетагуров, А. А. Одинцов, И. А. Хохлов, Ю. А. Пронина, А. А. Наволоцкий
ООО «АСГАРД»

**КОРПУС МУКОМОЛЬНОЙ МЕЛЬНИЦЫ ТОРГОВОГО ДОМА «ЕМЕЛЬЯН БАШКИРОВ С СЫНОВЬЯМИ»**

Нижний Новгород

Авторский коллектив: С. Н. Авдеев, А. А. Черепушкина, А. А. Ильина, Е. В. Косыгин, А. М. Спиридонов, Е. А. Колюхова, С. В. Смирнова, Д. С. Лифанова
ООО «АС-СТУДИЯ»

**ДОСТОПРИМЕЧАТЕЛЬНОЕ МЕСТО И МУЗЕЙ-ЗАПОВЕДНИК НА ПОЛЕ РАТНОЙ СЛАВЫ «ЛЕДОВОЕ ПОБОИЩЕ», 1242 ГОД**

Псковская область, Гдовский район

Авторский коллектив: Е. В. Пуришева, Н. Л. Заонегина, Г. А. Зайцева, И. И. Лагунин, В. А. Аракчеев, М. В. Вержбицкая
ФГУП «ИНСТИТУТ ПО РЕСТАВРАЦИИ ПАМЯТНИКОВ ИСТОРИИ И КУЛЬТУРЫ «СПЕЦПРОЕКТРЕСТАВРАЦИЯ», ООО «ЭКОКУЛЬТУРА»

**ФОРТ «АЛЕКСАНДР I» (ФОРТ «ЧУМНОЙ»)**

Кронштадт

Авторский коллектив: Д. И. Антропов, К. В. Лелюк, Д. Т. Схулухия, Е. В. Данилова, Ю. А. Козловцева, Ю. А. Корженевская, И. Л. Большаков, Д. В. Грибов, А. В. Чайка, А. А. Воронина, Р. В. Сайфулин, О. В. Алимова
ФГУП «ЦЕНТРАЛЬНЫЕ НАУЧНО-РЕСТАВРАЦИОННЫЕ ПРОЕКТНЫЕ МАСТЕРСКИЕ»

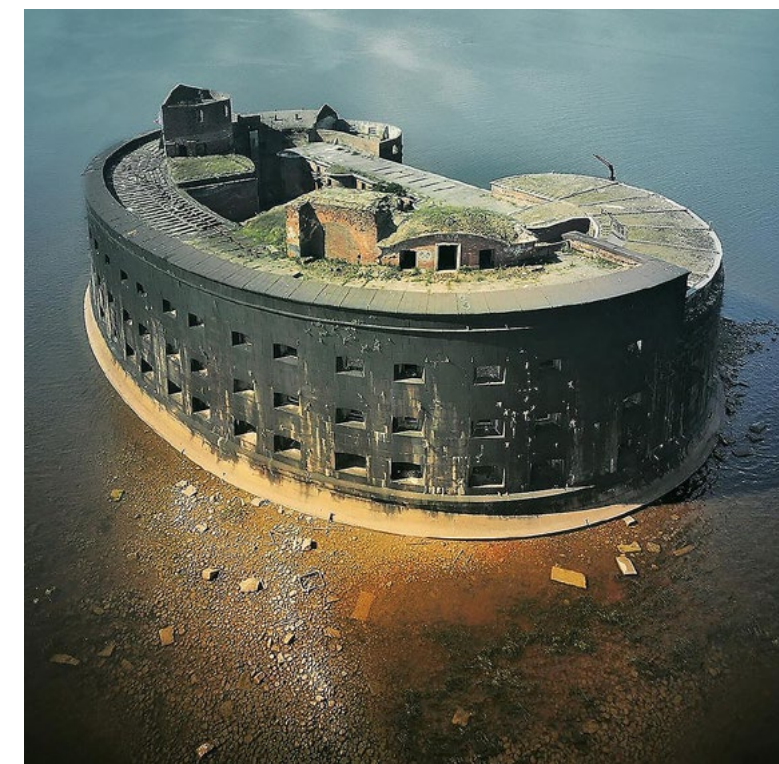
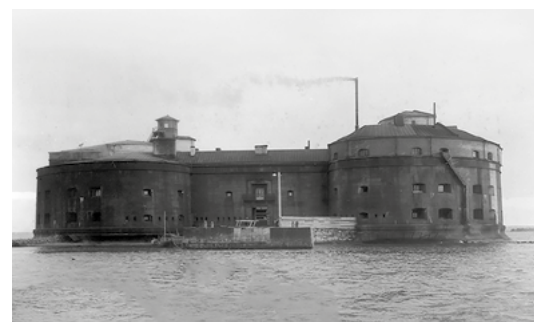

**КАРКАС ОБЩЕСТВЕННЫХ ПРОСТРАНСТВ
ИСТОРИЧЕСКОГО ЦЕНТРА ГОРОДА ЧЕРНЯХОВСКА**
Калининградская область, Черняховск



Авторский коллектив: Ю. Венцель, Н. В. Куницкая,
В. С. Стяжкина
ООО «ПРЕГОЛА»



**РЕМОНТНО-РЕСТАВРАЦИОННЫЕ РАБОТЫ
ЗДАНИЯ ОБУК «ЛИПЕЦКИЙ ГОСУДАРСТВЕННЫЙ
ТЕАТР КУКОЛ» С БЛАГОУСТРОЙСТВОМ
ПРИЛЕГАЮЩЕЙ ТЕРРИТОРИИ**
Липецк, ул. Гагарина, 74

Авторский коллектив: А. С. Николаенков, М. А. Левченко,
С. О. Маркушев, Б. Р. Гусев, А. П. Константинова,
Н. Н. Кузьминская, П. Г. Рябев, А. Г. Перфильева, Е. А. Латий,
Е. А. Решетова, Д. С. Кузьмина
АРХИТЕКТУРНОЕ БЮРО «АРХДВОР», НАУЧНО-
ПРОИЗВОДСТВЕННОЕ ОБЪЕДИНЕНИЕ «ВЫСОТА»



**МЕТОДИКА И ПРАКТИКА КОМПЛЕКСНЫХ
ИССЛЕДОВАНИЙ В ПРОЦЕССЕ РЕСТАВРАЦИИ
ОКН ФЕДЕРАЛЬНОГО ЗНАЧЕНИЯ «УСАДЬБА
А. Д. МЕНШИКОВА (ПЕРВЫЙ КАДЕТСКИЙ КОРПУС)»**
Санкт-Петербург, Кадетская линия В.О., 1-3, литера А

Архитекторы: Н. И. Явейн, Г. В. Иванов, В. И. Парфенов,
Е. Д. Еловков, Ю. И. Раюшкина
Реставраторы: В. М. Антипин, Н. В. Широкова,
Д. А. Коваленко, М. Д. Голубинова, Л. А. Сафронова
Конструкторы: И. Н. Ляшко, Н. В. Просветова, И. И. Берина
Археология: СПбГУ
ООО «АРХИТЕКТУРНОЕ БЮРО „СТУДИЯ 44“»

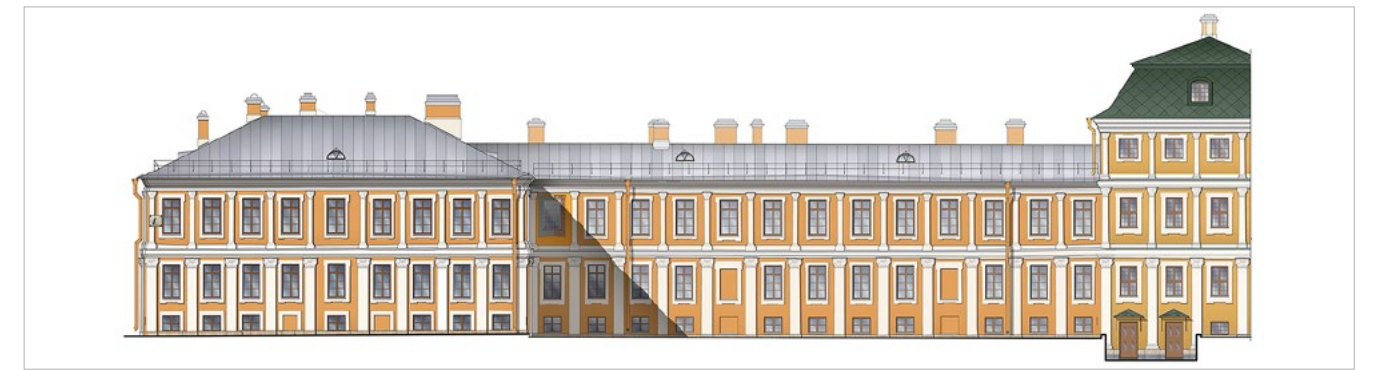

**ПРОЕКТ РЕСТАВРАЦИИ, КОНСЕРВАЦИИ
И ПРИСПОСОБЛЕНИЯ ХРАМА НИКОЛЫ
МОКРОГО, 1665-1672 ГОДЫ, 1690-Е**
Ярославль

Авторский коллектив: И. В. Калугина, Д. Е. Яковлев,
А. А. Калугина, С. И. Баранова, О. Н. Беляевская
ФГУП «ЦЕНТРАЛЬНЫЕ НАУЧНО-РЕСТАВРАЦИОННЫЕ
ПРОЕКТНЫЕ МАСТЕРСКИЕ»

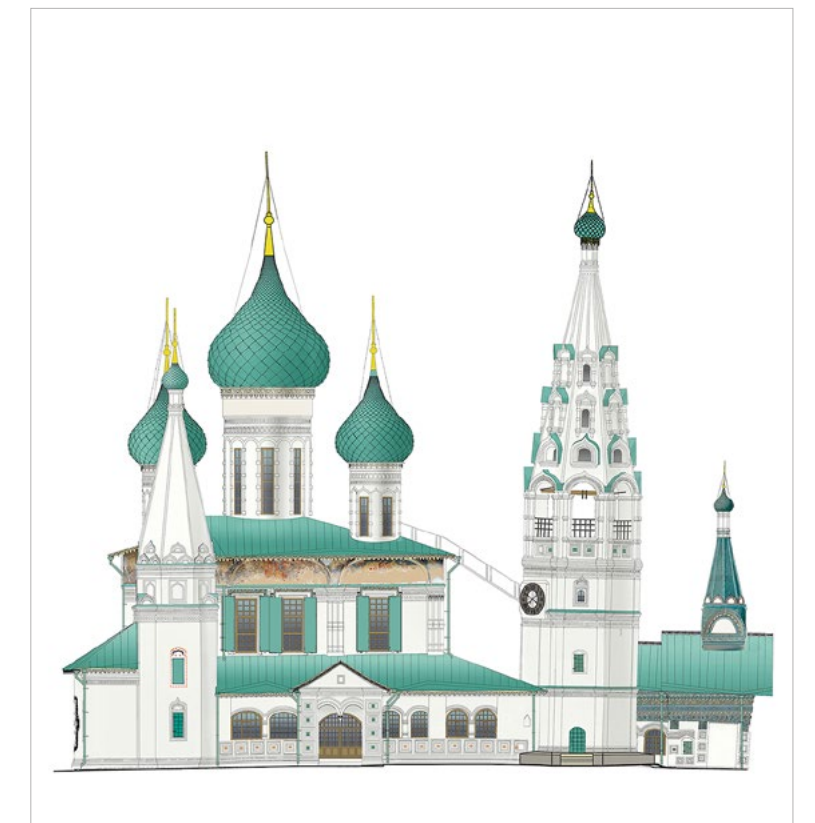

РАБОТЫ ПО СОХРАНЕНИЮ ОКН РЕГИОНАЛЬНОГО ЗНАЧЕНИЯ «ЦЕРКОВЬ СВЯТОЙ ТРОИЦЫ», 1798–1810, 1862–1863 ГОДЫ

Красноярский край, поселок Емельяново

Авторский коллектив: А. С. Шумилкин, О. В. Заболухина, Ю. В. Макурина, Н. В. Шема, С. А. Якимова, С. А. Биткина, К. С. Стрижова, А. В. Пономарев, И. В. Гордеева, В. А. Мельников, Н. А. Пуятотова, А. Ю. Шкуропатская, Е. В. Коленченко, Д. А. Баландина, Е. В. Киселева, М. Б. Мунаев, Ю. Н. Комарова, Н. А. Егорова
ООО «АСГАРД»

**ПРОЕКТ РЕСТАВРАЦИИ И ПРИСПОСОБЛЕНИЯ ОКН ФЕДЕРАЛЬНОГО ЗНАЧЕНИЯ «ЗДАНИЕ ГОРОДСКОГО ТЕАТРА», 1911 ГОД**

Ярославль

Авторский коллектив: С. Б. Куликов, А. С. Куликов, Е. А. Антонова, К. О. Ахапкина, В. А. Баженова, А. Г. Семенова, И. А. Чуканова
ФГУП «ЦЕНТРАЛЬНЫЕ НАУЧНО-РЕСТАВРАЦИОННЫЕ ПРОЕКТНЫЕ МАСТЕРСКИЕ»

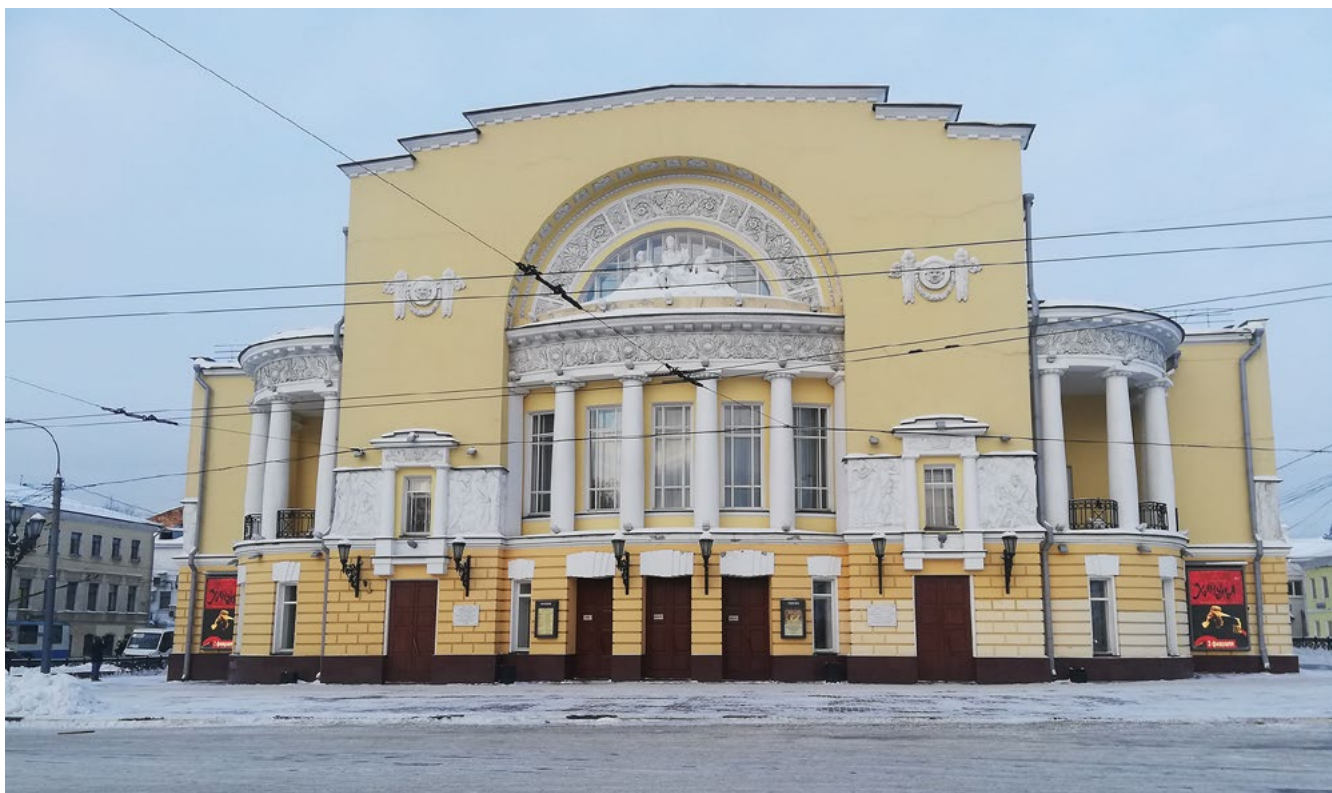
**СОХРАНЕНИЕ И ПРИСПОСОБЛЕНИЕ ОКН РЕГИОНАЛЬНОГО ЗНАЧЕНИЯ «СЕВЕРНЫЙ РЕЧНОЙ ВОКЗАЛ, 1932–1937 ГОДЫ., АРХ. А. М. РУХЛЯДЕВ»**

Москва

Авторский коллектив: В. М. Кувшинников, К. Д. Беляев, О. В. Кочубей, Ю. Н. Иванов, М. В. Бондарев, В. В. Савичев, А. М. Мирзабеков
ООО «ИНЖЕНЕРНАЯ ГЕОЛОГИЯ ИСТОРИЧЕСКИХ ТЕРРИТОРИЙ»

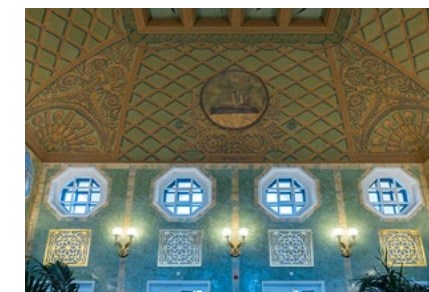
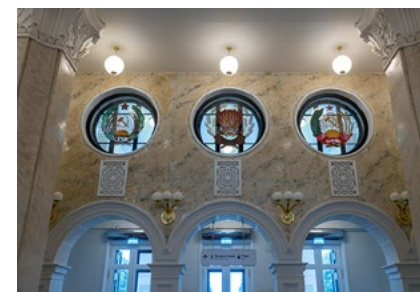
**ЖИЛОЙ ДОМ С НЕЖИЛЫМИ ПОМЕЩЕНИЯМИ И ПОДЗЕМНЫМ ГАРАЖОМ-СТОЯНКОЙ, РАЗМЕЩАЕМЫЙ В РАМКАХ ПРИМЕНЕНИЯ СПЕЦИАЛЬНЫХ МЕР, НАПРАВЛЕННЫХ НА СОХРАНЕНИЕ И РЕГЕНЕРАЦИЮ ИСТОРИКО-ГРАДОСТРОИТЕЛЬНОЙ СРЕДЫ**

Москва, ул. 4-я Тверская-Ямская, 10, 12, стр.1

Авторский коллектив: С. Мичурин, Е. Черникович, И. Сивухина, В. Иванов.
Консультант: В. М. Сафронов
ООО «МЕТРОПОЛИС», BADR 5



ЦЕРКОВЬ РОЖДЕСТВА ХРИСТОВА В КРОХИНО
Вологодская область, Белозерский район, урочище Крохино

Авторский коллектив: С. Б. Таранов, А. Р. Тукаева
ООО «ИПК БЮРО-69»



**ПРОЕКТ РЕСТАВРАЦИИ И ПРИСПОСОБЛЕНИЯ
ОКН ФЕДЕРАЛЬНОГО ЗНАЧЕНИЯ «УСАДЬБА
ОСТАНКИНО, КОНЕЦ XVIII ВЕКА»**
Москва, ул. 1-я Останкинская, 5

Авторский коллектив: В. Д. Голуб, В. С. Рахманов, А. Е. Михайленко, С. Е. Куминов, Т. Г. Ялышев, О. Е. Галаничева, Ю. Е. Океанова, А. А. Родионова, Е. А. Александрова, А. И. Винокурова, Е. Ю. Солоухина, А. О. Дмитриева, О. В. Тиунов, В. П. Цымбалюк, В. Б. Воропошин, Р. З. Габидулин, Д. М. Бекетмирова, Е. Б. Самухина, О. А. Рябихина, В. Э. Бостан, Е. А. Гец, К. В. Комашинский
АО «РЕНЕССАНС-РЕСТАВРАЦИЯ»



**ВОССОЗДАНИЕ ИСТОРИЧЕСКОГО ЛЕСНОГО
КОРПУСА СЕСТРОРЕЦКОГО КУОРТА
В РАМКАХ ПРОЕКТА «РУССКИЕ СЕЗОНЫ»**
Сестрорецк, ул. Максима Горького, 2

Авторский коллектив: И. В. Бондаренко, С. Н. Байбаков, Е. М. Данченко, Е. В. Гольмгрен, О. А. Хованская, В. И. Орлова.
ГРУППА РВИ, ООО «ПРОЕКТНАЯ КУЛЬТУРА»



**ПРОЕКТ ИСТОРИКО-ЭТНОГРАФИЧЕСКОГО
КОМПЛЕКСА «ОСАДНЫЕ ДВОРЫ»
НА ТЕРРИТОРИИ ТУЛЬСКОГО КРЕМЛЯ**
Тула

Авторский коллектив: М. А. Лось, А. П. Ефатерова, Н. И. Безрукая
ГУК ТО «ЦЕНТР ПО ОХРАНЕ И ИСПОЛЬЗОВАНИЮ ПАМЯТНИКОВ ИСТОРИИ И КУЛЬТУРЫ»



**СОХРАННОСТЬ ОКН «ЗДАНИЕ
ГОСУДАРСТВЕННОГО АКАДЕМИЧЕСКОГО
ТЕАТРА ИМ. ЕВГЕНИЯ ВАХТАНГОВА, 1873 ГОД»**
Москва, ул. Арбат, 26

Авторский коллектив: А. И. Рукавишников,
М. В. Обрезков, И. Н. Воскресенский
ООО «МЕЖДУНАРОДНЫЙ ЦЕНТР „ЛАНДШАФТ
АРХИТЕКТУРА ДИЗАЙН“»

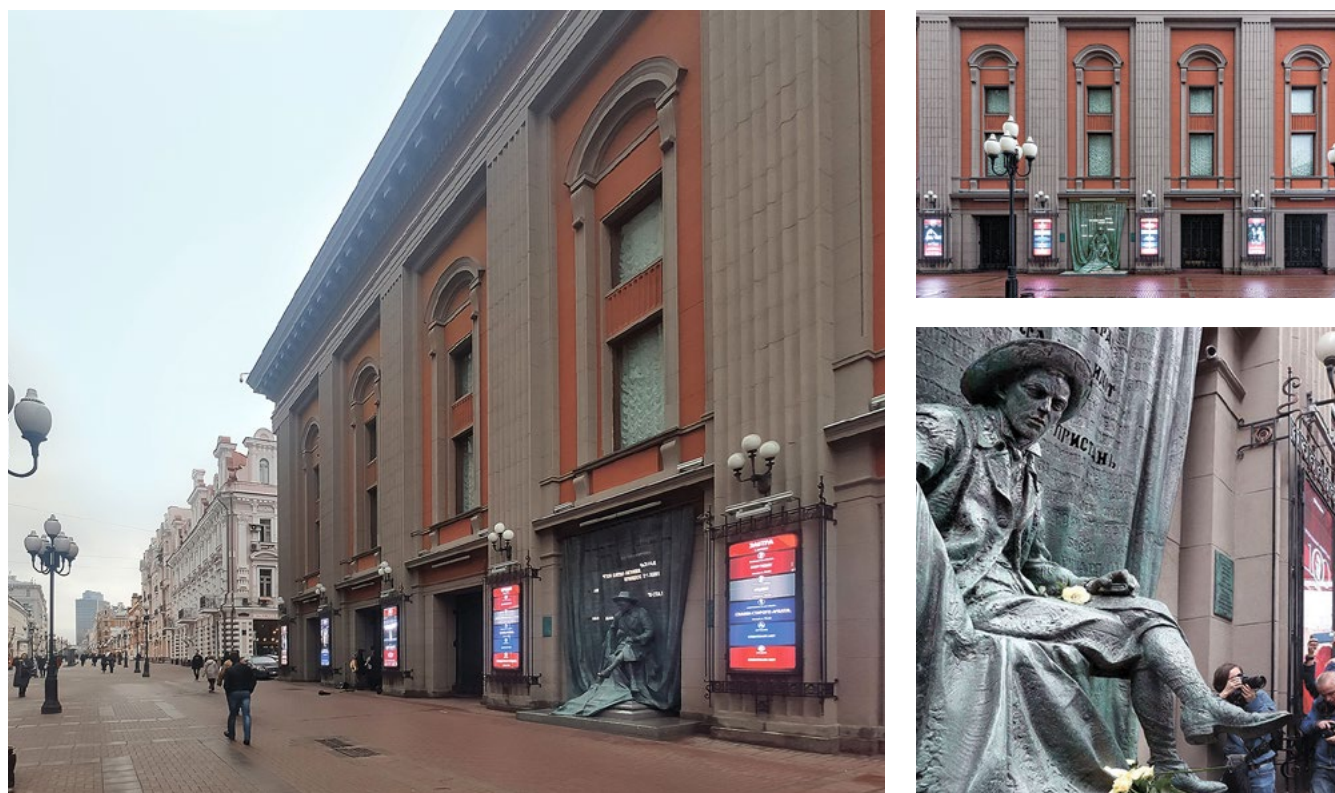

**ПРОЕКТ РЕСТАВРАЦИИ И ПРИСПОСОБЛЕНИЯ
ОКН РЕГИОНАЛЬНОГО ЗНАЧЕНИЯ «БЫВШИЙ ДОМ
МОСОЛОВА, XVIII ВЕК»**
Тула

Авторский коллектив: О. Н. Карандашова,
А. Ю. Москалева, М. В. Ломакова, Н. С. Игнатьева,
Н. И. Безрукая, А. В. Алесян, М. А. Лось
ГУК ТО «ЦЕНТР ПО ОХРАНЕ И ИСПОЛЬЗОВАНИЮ
ПАМЯТНИКОВ ИСТОРИИ И КУЛЬТУРЫ»

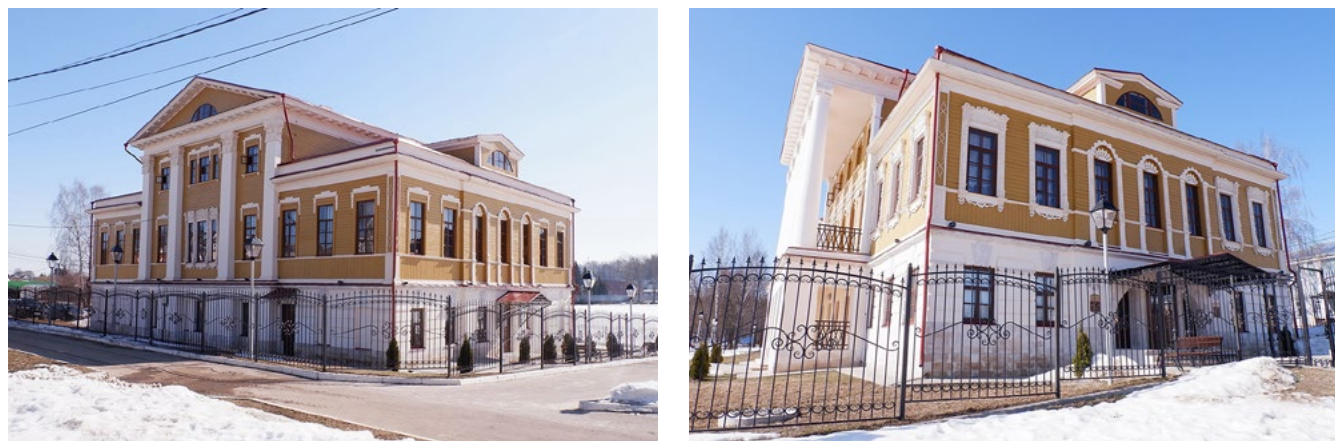

**БЛАГОУСТРОЙСТВО ЦЕНТРАЛЬНОЙ ЧАСТИ
ГОРОДА ВЕРЕЯ**

Московская область, Верея

Авторский коллектив: А. Н. Митина, И. Н. Хлебутина,
А. С. Знаменщикова, С. В. Бородатов, Ю. Н. Луцки,
А. Ю. Воробьев
ООО «МЕЖРЕГИОНСТРОЙ»



**МАСТЕРСКАЯ АРХИТЕКТУРНОГО БЮРО
«ПРОСПЕКТ»**

Республика Башкортостан, Уфа, ул. Тукаева, 31

Авторский коллектив: А. В. Сафаров, Ю. Р. Мусина
ООО «АРХИТЕКТУРНОЕ БЮРО „ПРОСПЕКТ“»

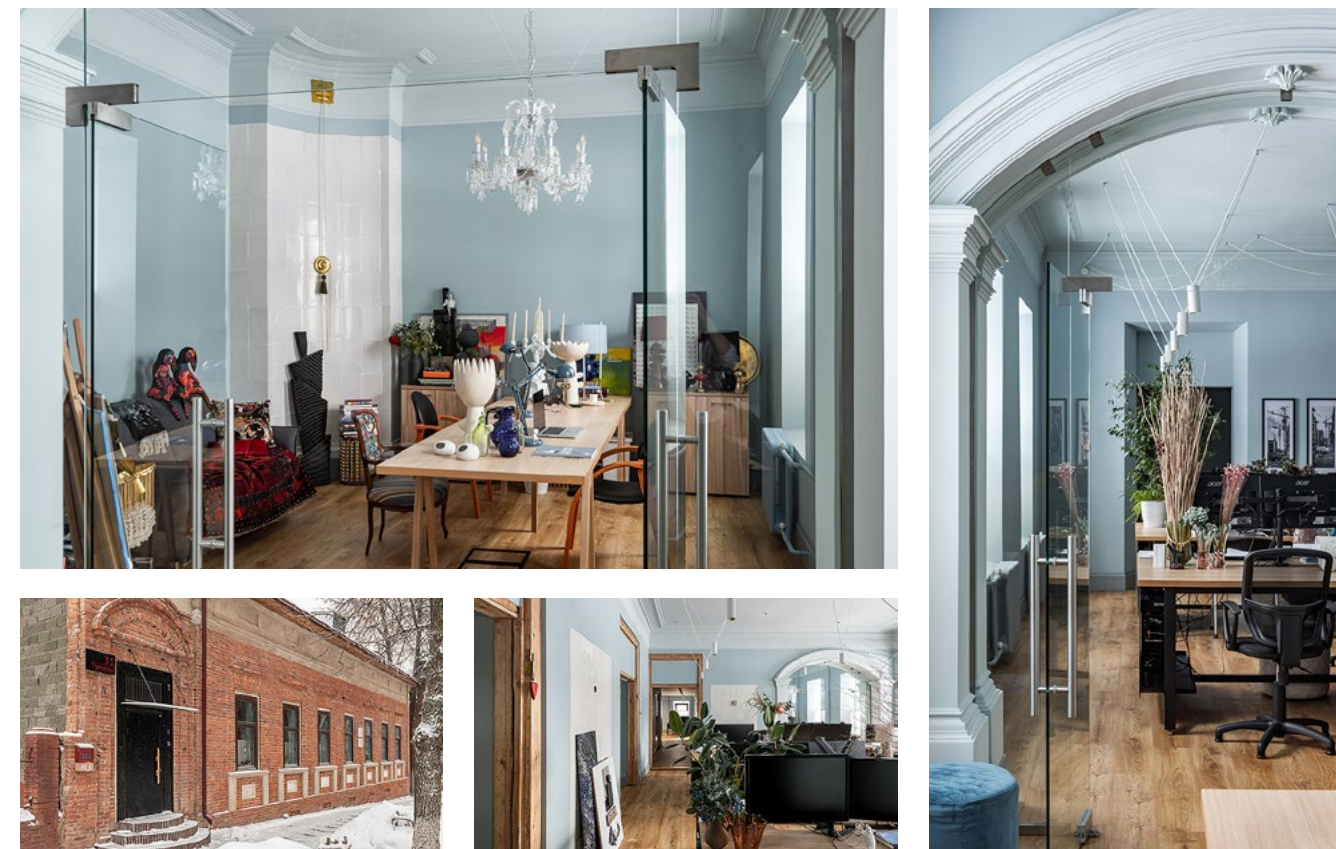

**РЕМОНТ И ВОССТАНОВЛЕНИЕ ПРИСТРОЙКИ
К ОКН ФЕДЕРАЛЬНОГО ЗНАЧЕНИЯ «ЯРМАРОЧНЫЙ
ДОМ», КОНЕЦ XVIII ВЕКА**

Вологда, ул. Мира. 6

Авторский коллектив: М. Ю. Шамарина,
Н. В. Гришина, С. В. Куликов
ООО НПО «АБРИС»**ВОССОЗДАНИЕ МАТРОССКОГО БУЛЬВАРА**

Севастополь, Ленинский район, Матросский бул.

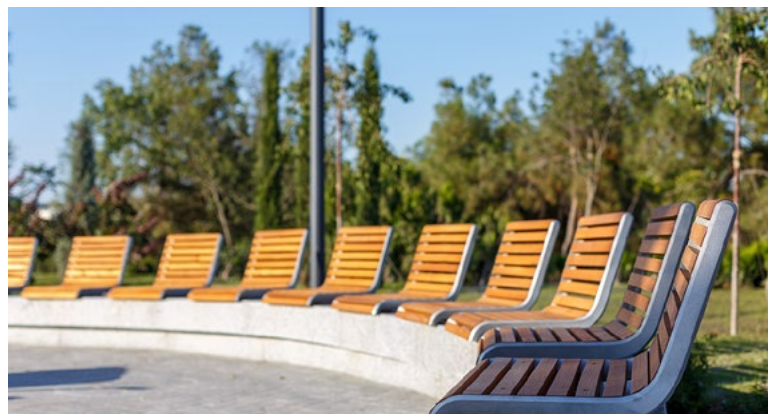
Авторский коллектив: Д. В. Прокофьев,
В. И. Запенин, Л. В. Васильева, Д. Н. Осипова
ООО «СЕНАБ ПРОЕКТ»**АНСАМБЛЬ УСАДЬБЫ «ГУСЕВА ПОЛОСА»,
НАЧАЛО XX ВЕКА**Москва, территория инновационного центра «Сколково»,
ул. Луговая, 4, корпус 4**Авторский коллектив:** О. А. Гринина, И. С. Никонов,
И. Г. Солдатенков, Г. В. Ахмадулина, С. Д. Бородина,
А. Е. Бугорков, А. В. Булгакова, А. Р. Давлетшин,
А. В. Дьяконов, Т. А. Ивлева, Т. В. Копосова,
В. А. Носов, А. В. Уласова, А. Т. Хайруллина
ИНВЕСТИЦИОННАЯ ГРУППА КОМПАНИЙ ASG**«КОЛОКОЛЬНЯ XVI–XIX ВЕКОВ»
АНСАМБЛЯ ВОЛОГОДСКОГО КРЕМЛЯ.
РЕСТАВРАЦИЯ И ПРИСПОСОБЛЕНИЕ**

Вологда, ул. Сергея Орлова, 15

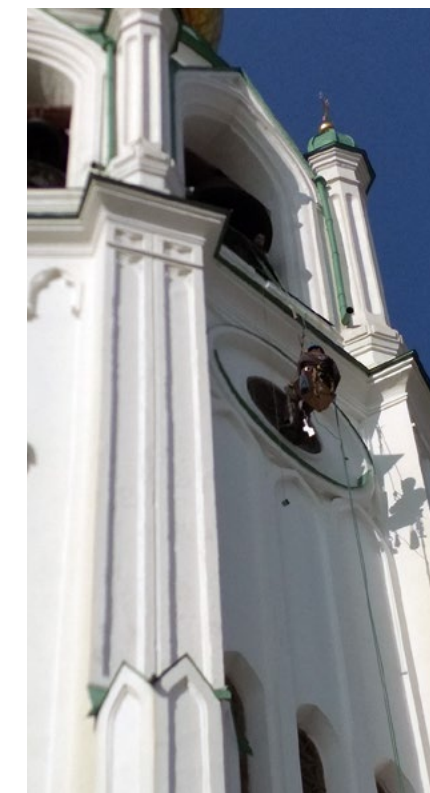
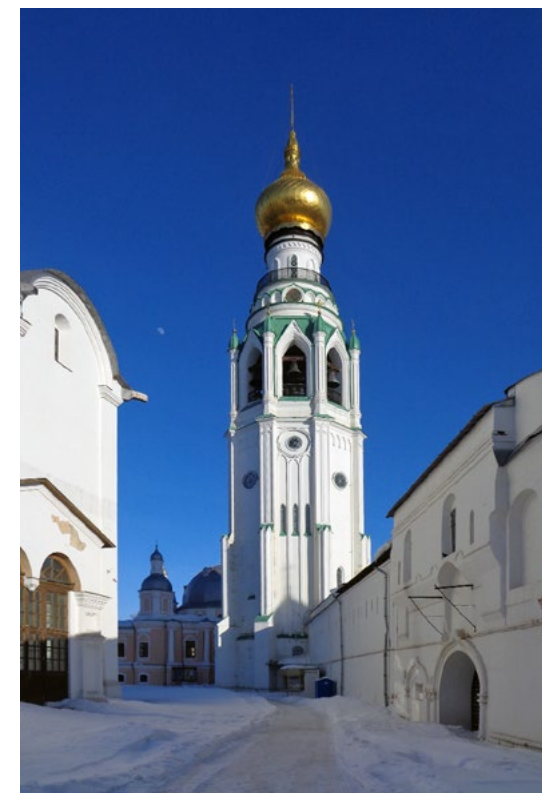
Авторский коллектив: Е. М. Никитина, Н. В. Коновалов,
А. М. Куцобин, И. В. Клевцова, А. С. Барболина-Лойко,
Н. О. Петрова, А. М. Дворник, Н. В. Петухова,
И. Б. Сергачева
АУК ВО «ВОЛОГДАРЕСТАВРАЦИЯ»

**РЕСТАВРАЦИЯ И ПРИСПОСОБЛЕНИЕ ДЛЯ
СОВРЕМЕННОГО ИСПОЛЬЗОВАНИЯ ОКН
РЕГИОНАЛЬНОГО ЗНАЧЕНИЯ «ЗДАНИЕ
ПРОИЗВОДСТВЕННОГО НАЗНАЧЕНИЯ, В ОСНОВЕ
ПОСТРОЙКА 1830 ГОДА»**

Великий Новгород



Авторский коллектив: В. А. Попов, М. П. Куцеволова, М. И. Попова, Д. Н. Деревянко, А. В. Андриенко
ООО «МАЛОЕ АРХИТЕКТУРНО-РЕСТАВРАЦИОННОЕ
ТОВАРИЩЕСТВО» («МАРТ»)

**РЕГЕНЕРАЦИЯ ЛАНДШАФТА «МАРИИНСКОЙ
ВОДНОЙ СИСТЕМЫ» НА ТЕРРИТОРИИ
ИСТОРИЧЕСКОГО ПОСЕЛЕНИЯ «ГОРОД ВЫТЕГРА»**

Вологодская область, Вытегра



Авторский коллектив: Ю. А. Петрович, А. А. Крюков, Б. В. Маевский, Д. С. Амосов, А. О. Мажаров
ООО «СЕВЕРО-ЗАПАДНОЕ ИНЖЕНЕРНОЕ
ПРЕДПРИЯТИЕ»

**РЕСТАВРАЦИЯ ГЛАВНОГО ДОМА
В УСАДЬБЕ ДЕКАБРИСТА С. П. ТРУБЕЦКОГО**

Иркутск



Авторский коллектив: Г. В. Урлапова, Л. К. Клайс, Е. Р. Ладейщикова, И. П. Пинайкин, Ю. С. Таргашин, А. С. Захарова, А. В. Сидоренко, И. А. Порчайкина
ООО ТПО «ИРКУТСКАРХПРОЕКТ»

**СОХРАНЕНИЕ ОКН РЕГИОНАЛЬНОГО ЗНАЧЕНИЯ
«ЖИЛОЙ ДОМ СО СЛУЖБАМИ, САДОМ»**

Кронштадт

Авторский коллектив: З. В. Юркова, Г. В. Воронова, А. В. Гриб, А. С. Хрущев, Р. С. Корж, О. А. Нестеренко, Е. В. Гиль, Е. В. Кочетов, Н. А. Давыдова, А. В. Старкова, В. В. Васильева, Д. В. Шоленинова, П. Л. Болсун, А. П. Дейчук, С. С. Симченков, В. Э. Трушковский, В. В. Полетайкин, А. В. Лопатик
ООО «ПЕТЕРБУРГ-СТРОЙ»



КОМПЛЕКСНЫЙ ПОДХОД ПРИ РЕВИТАЛИЗАЦИИ КВАРТАЛА В ИСТОРИЧЕСКОМ ЦЕНТРЕ ГОРОДА ЧЕРНЯХОВСКА

Калининградская область, Черняховск

Авторский коллектив: А. С. Кобзев, А. В. Литвин, А. А. Андрианова, А. В. Шеметова, Н. Хаддад
АДМИНИСТРАЦИЯ МО ЧЕРНЯХОВСКИЙ ГОРОДСКОЙ ОКРУГ**РЕСТАВРАЦИЯ ОКН «ЖИЛОЙ ДОМ»**

Иркутск, ул. Седова, 64, лит А

Авторский коллектив: А. В. Поликарпочкин, Л. А. Захарова, Е. А. Кузнецова, А. Д. Кушкова, М. П. Борисова, А. П., Ксенофонтов, А. М. Кибальник, Л. Г. Басина
ООО «АРМ-10»**ОКН ФЕДЕРАЛЬНОГО ЗНАЧЕНИЯ «АРХИЕРЕЙСКИЙ ДОМ, 1866–1886 ГОДЫ, АРХ. А. Ф. ХЕЙН.»**

Красноярск, ул. Горького, 27

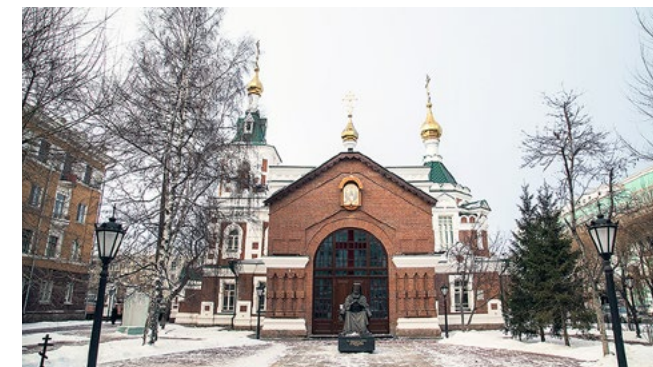
Авторский коллектив: АО «Гражданпроект» Б. А. Муравьев, ООО «Сибиряк» В. П. Неделел
КГКУ «УПРАВЛЕНИЕ КАПИТАЛЬНОГО СТРОИТЕЛЬСТВА»**КОМПЛЕКС КРАСНОЯРСКОГО УСПЕНСКОГО МУЖСКОГО МОНАСТЫРЯ**

Красноярск, ул. Лесная, 51, 55А

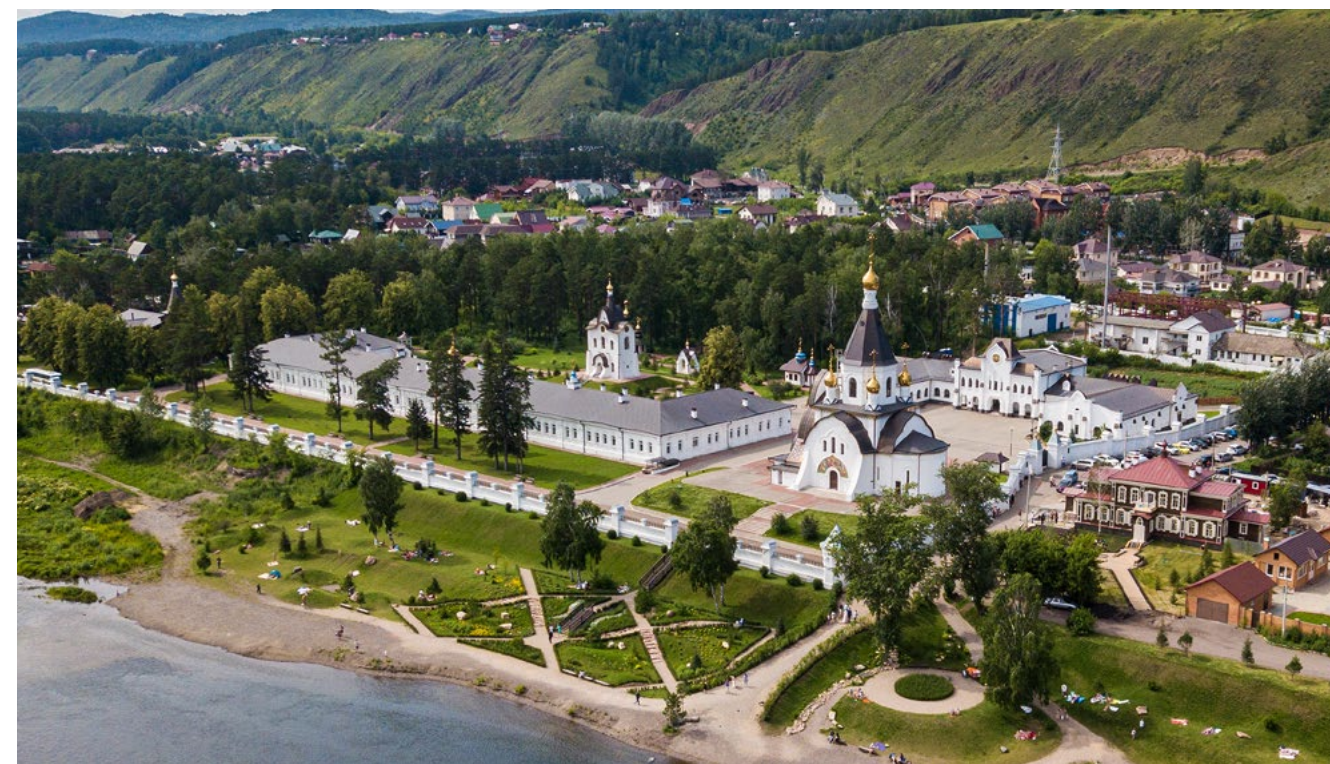
Авторский коллектив: ОАО «Сибирский институт «Сибспецпроектреставрация», ООО «Сибиряк», ООО СК «Георг», КГКУ «Центр по сохранению культурного наследия»
КГКУ «УПРАВЛЕНИЕ КАПИТАЛЬНОГО СТРОИТЕЛЬСТВА»

**РЕСТАВРАЦИЯ И ПРИСПОСОБЛЕНИЕ ДЛЯ
СОВРЕМЕННОГО ИСПОЛЬЗОВАНИЯ ОБЪЕКТОВ
КУЛЬТУРНОГО НАСЛЕДИЯ РЕГИОНАЛЬНОГО
ЗНАЧЕНИЯ «ОСОБНЯК КУПЦА Я. О. ХОДЯКОВА»
И «ТАБАЧНАЯ ФАБРИКА Б. С. ВАХТАНГОВА,
1903 ГОД»**

Республика Северная Осетия-Алания, Владикавказ

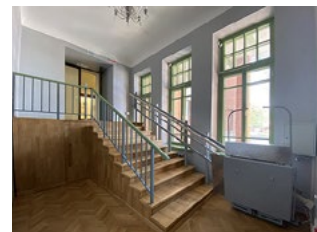
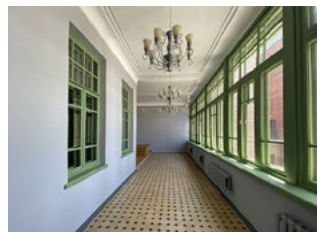

Авторский коллектив: П. С. Шутов, И. Г. Стрельбицкий,
Л. Р. Габоева, З. А. Цариев
ООО «СКИФОС-РСК»

**ГЛАВНЫЙ УЧЕБНЫЙ КОРПУС ВЫСШЕЙ ШКОЛЫ
МЕНЕДЖМЕНТА СПБГУ НА БАЗЕ ДВОРЦОВО-
ПАРКОВОГО АНСАМБЛЯ «МИХАЙЛОВСКАЯ ДАЧА»**

Санкт-Петербург

Авторский коллектив: Н. И. Явейн, П. С. Соколов,
Ж. В. Разумова, В. И. Парфенов, Г. В. Иванов, Н. В. Жуков,
А. С. Скорин, А. А. Смирнова, Ю. Н. Комарова,
Т. А. Кондратьева, О. А. Кузеванов, С. В. Морозова,
Е. Г. Сорокина, Е. В. Шипова, И. Я. Ляшко, И. А. Никулина,
Н. В. Просветова, И. А. Грачева, Д. Ю. Ярошевский,
Н. Г. Полякова, М. В. Тараканова
ООО «АРХИТЕКТУРНОЕ БЮРО „СТУДИЯ 44“»

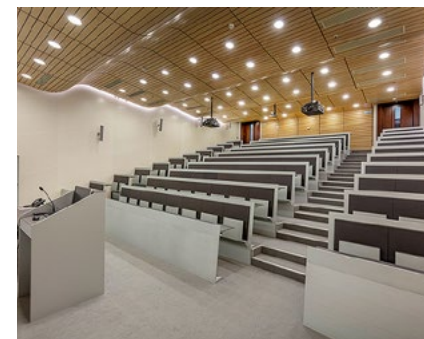

**РЕКОНСТРУКЦИЯ КОМПЛЕКСА ЗДАНИЙ
НА ТЕРРИТОРИИ КУЛЬТУРНО-ИСТОРИЧЕСКОГО
КОМПЛЕКСА «ОМСКАЯ КРЕПОСТЬ»**

Омск

Авторский коллектив: О. В. Шитикова, А. Р. Нелепов,
Е. В. Голубева, Л. Э. Ушакова, Т. А. Фокина,
Е. В. Котельникова
АО ТПИ «ОМСКГРАЖДАНПРОЕКТ»

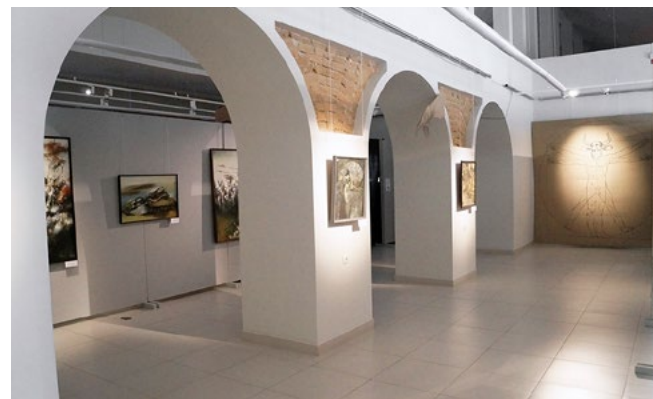

**РЕСТАВРАЦИЯ И ПРИСПОСОБЛЕНИЕ ОКН –
КОРПУСА ЗИМНЕЙ ГОСТИНИЦЫ СПАСО-
ПРЕОБРАЖЕНСКОГО ВАЛААМСКОГО МОНАСТЫРЯ**

Республика Карелия, Сортавала, остров Валам

Авторский коллектив: В. А. Щеколдин,
О. П. Алькевич, С. М. Ициссон
АНО «ВАЛААМ»



**РЕСТАВРАЦИЯ И ПРИСПОСОБЛЕНИЕ
МОНАСТЫРСКОЙ СТОЛЯРНОЙ МАСТЕРСКОЙ
ПОД ФУНКЦИЮ ТРАПЕЗНОЙ**

Республика Карелия, Сортавала, остров Валам

Авторский коллектив: В. А. Щеколдин,
И. Л. Пасечник, С. В. Илюшов
АНО «ВАЛААМ»**ВЫПОЛНЕНИЕ РАБОТ ПО ПРИСПОСОБЛЕНИЮ
ОКН ФЕДЕРАЛЬНОГО ЗНАЧЕНИЯ «ОПОРА ЛЭП
НИГРЭС КОНСТРУКЦИИ ИНЖЕНЕРА В. Г. ШУХОВА,
1927-1929 ГОДЫ» ДЛЯ СОВРЕМЕННОГО
ИСПОЛЬЗОВАНИЯ**

Нижегородская область, Дзержинск

Авторский коллектив: В. А. Молоканов, П. А. Селезнева,
Д. А. Кашаев
ЗАО «СМУ-77»**ДОМ НАРКОМФИНА**

Москва, Новинский бул., 25, корпус 1

Реставрационные и архитектурные решения:ООО «Гинзбург Архитектс»: А. В. Гинзбург, Н. Б. Шилова,
М. В. Кузина, И. Б. Тунина, Е. А. Щеголева, М. Б. Гурьевич,
А. С. Баранихин, Д. Е. Рассказчикова, Е. Л. Ковтуец,
Е. А. Гурьянова, К. А. Медведева, Е. В. Федоровская,
Г. Е. Барханов**Конструктивные решения:** ООО «ПФ-ГРАДО»:Е. И. Николаева, Е. А. Бобрикова
ООО «ГИНЗБУРГ АРХИТЕКТС»**АДМИНИСТРАТИВНО-ОБЩЕСТВЕННЫЙ
КОМПЛЕКС НА БАЗЕ ИСТОРИЧЕСКОЙ
ДЕРЕВЯННОЙ ЗАСТРОЙКИ В ГОРОДЕ КРАСНОЯРК,
С СОХРАНЕНИЕМ ОКН ПУТЕМ ПРИСПОСОБЛЕНИЯ
ИХ ДЛЯ СОВРЕМЕННОГО ИСПОЛЬЗОВАНИЯ.**

Красноярск

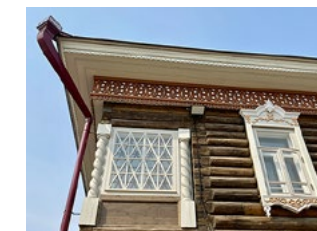
Авторский коллектив: Г. Ф. Андреев, С. А. Соснин,
Л. М. Сергеева, А. Ю. Недашковский
АО «ИСТОРИЧЕСКИЙ КВАРТАЛ»

СМОТР-КОНКУРС «ЛУЧШЕЕ ПЕЧАТНОЕ ИЗДАНИЕ»

ЛУЧШАЯ КНИГА ОБ АРХИТЕКТУРНОМ НАСЛЕДИИ



АРХИТЕКТУРА ВОСТОЧНОЙ ПРУССИИ: ФАКТЫ И ИНТЕРПРЕТАЦИИ. КАЛИНИНГРАДСКАЯ ОБЛАСТЬ
Автор: И. В. Белинцева



ОТВЕРЖЕННЫЙ ПРОВИДЕЦ. ЮРИЙ ПАВЛОВИЧ СПЕГАЛЬСКИЙ И ВОССТАНОВЛЕНИЕ ПСКОВА
Автор: Ларри В. Котрен



ИНДУСТРИАЛЬНОЕ НАСЛЕДИЕ УРАЛА: АРХИТЕКТУРНО-ПРЕЗЕНТАЦИОННАЯ АКТУАЛИЗАЦИЯ
Авторы: Н. С. Солонина, О. А. Шипицына



МОСКВА АРХИТЕКТОРА-РЕСТАВРАТОРА ДМИТРИЯ КУЛЬЧИНСКОГО
Департамент культурного наследия города Москвы
Автор: Е. Д. Кульчинская



УТРАЧЕННЫЕ ХРАМЫ СВЕРДЛОВСКОЙ ОБЛАСТИ
ФГБОУ ВО «Уральский государственный архитектурно-художественный университет»
Авторы: Н. Н. Бурлакова, М. В. Голобородский, А. В. Долгов



АРХИТЕКТУРА СИНАГОГ ЮГА РОССИЙСКОЙ ИМПЕРИИ ВТОРОЙ ПОЛОВИНЫ XIX – НАЧАЛА XX ВЕКА
Автор: Г. Е. Шапиро



В. И. КОЧЕДАМОВ. ТРУДЫ ПО ИСТОРИИ ГРАДОСТРОИТЕЛЬСТВА С КОММЕНТАРИЯМИ СОВРЕМЕННЫХ УЧЕНЫХ». ИЗДАНИЕ В 4 ТОМАХ
Проект «Сохраненная культура»
Авторы: В. Б. Наумов, А. Н. Асмолова, К. С. Жуков, И. А. Цветкова и др.



СОВЕТСКИЙ НЕОКЛАССИЦИЗМ В АРХИТЕКТУРЕ НОВОСИБИРСКА
Государственное автономное учреждение Новосибирской области «Научно-производственный центр по сохранению историко-культурного наследия Новосибирской области»
Государственная инспекция по охране ОКН Новосибирской области
Некоммерческий фонд развития единого пространства евразийской культуры «ЕА-СИТИ»
Некоммерческое партнерство «Гильдия проектировщиков Сибири»
Автор: И. В. Невзгодин

ЛУЧШИЙ АЛЬБОМ ОБ АРХИТЕКТУРНОМ НАСЛЕДИИ



ДЕРЕВЯННАЯ АРХИТЕКТУРА КАРЕЛИИ
Управление по охране объектов культурного наследия Республики Карелия
Авторы: И. Е. Гришина, Е. Е. Ициксон, В. Т. Кирьянова, Т. И. Вахрамеева

ЛУЧШАЯ КНИГА ОБ АРХИТЕКТУРЕ И АРХИТЕКТОРАХ



КУЛЬТУРНОЕ НАСЛЕДИЕ САМАРСКОЙ ОБЛАСТИ. ТОМ 1. ОБЪЕКТЫ АРХИТЕКТУРНОГО НАСЛЕДИЯ
Самарский Государственный Технический Университет
Управление Государственной Охраны Объектов Культурного Наследия
Авторы: Т. В. Вавилонская, С. В. Сусарев, Е. А. Сысоева, М. В. Мордвинова, Е. А. Ахмедова, В. А. Самогоров, М. А. Еремин, О. С. Наумова, Д. В. Литвинов, Е. М. Бальзаникова, А. В. Жоголева, М. Г. Зобова, М. О. Иванов, Л. И. Иванова, Н. А. Косенкова, В. Л. Пастушенко, Е. В. Пономаренко, А. Н. Терягова, Ю. Л. Райхель, А. С. Шишова, Е. Н. Нектаркин, М. А. Вавилонская, А. А. Иванов и др.



ТРЕХТОМНОЕ ИЗДАНИЕ «МОСКОВСКОЕ МЕТРО: СЕТЬ ЛИНИИ СТАНЦИИ»
ГАУ «Институт Генплана Москвы»
Авторы: А. Ю. Броницкая, А. А. Змеул, Н. М. Мурадова, И. А. Бахирев, М. Г. Крестмейн, Д. С. Гончарук, А. Р. Перский, А. С. Пенкин, А. М. Народицкий

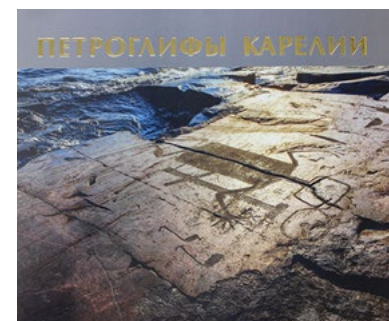

ПЕТРОГЛИФЫ КАРЕЛИИ
Управление по охране объектов культурного наследия Республики Карелия
Авторы: Н. В. Лобанова, И. Ю. Георгиевский

ЛУЧШЕЕ УЧЕБНОЕ ПОСОБИЕ ОБ АРХИТЕКТУРНОМ НАСЛЕДИИ



АРХИТЕКТУРНАЯ ПРОГУЛКА ПО СТИЛЮ МОДЕРН
Автор: Н. В. Фролова



СОХРАНЕНИЕ ОБЪЕКТОВ КУЛЬТУРНОГО НАСЛЕДИЯ. РЕСТАВРАЦИЯ И ПРИСПОСОБЛЕНИЕ
Автор: Е. Н. Чернявская

ЛУЧШИЙ ЖУРНАЛ
ОБ АРХИТЕКТУРНОМ НАСЛЕДИИ**МОСКОВСКОЕ НАСЛЕДИЕ**

Департамент культурного наследия города Москвы
Автор: Ф. И. Смирнов

**АРХИТЕКТУРНЫЙ АЛЬМАНАХ****Главные редакторы:**

М. А. Гранстрем, М. В. Золотарева
Авторы: О. С. Субботин, С. П. Заварихин,
 О. В. Кефала, М. В. Золотарева, Н. П. Овчинникова,
 М. А. Гранстрем, Н. В. Воронина, Т. А. Медведева,
 С. Е. Смирнова, Н. В. Хомутова

**ОХРАНЯЕТСЯ ГОСУДАРСТВОМ**

ФГБУК АУИПИК

Автор: А. А. Новиков-ЛанскойЛУЧШАЯ СТАТЬЯ / СЕРИЯ СТАТЕЙ
ОБ АРХИТЕКТУРНОМ НАСЛЕДИИ

СИМБИРСКИЕ ВИДЫ БОГОЛЮБОВА // УЛЬЯНОВСКАЯ ПРАВДА. 2015. № 71. С. 12
СИМБИРСК НА «ПАРАЛЛЕЛИ БЕРЕГОВ ВОЛГИ» БРАТЬЕВ ЧЕРНЕЦОВЫХ // МОНОМАХ. 2016. № 2. С. 42–44
СИМБИРСКИЙ АРХИТЕКТОР ПЕТР КУРОЧКИН // МОНОМАХ. 2016. № 3. С. 48–50
ГРАЖДАНСКИЙ ИНЖЕНЕР ИЗ ДИНАСТИИ ШТУКЕНБЕРГОВ // МОНОМАХ. 2016. № 5. С. 40–43
УЛЬЯНОВСКИЙ СОВМОД: ФИНАЛЬНЫЙ АККОРД // МОНОМАХ. 2017. № 2. С. 44–47
УХОДЯЩАЯ НАТУРА // МОНОМАХ. 2017. № 5. С. 42–44
ЕВАНГЕЛИЕ ОТ ИМПЕРАТРИЦЫ // МОНОМАХ. 2019. № 2. С. 6–8
Автор: Е. Н. Куликова



ПЕРВЫЙ ПЛАН СИМБИРСКА // МОНОМАХ. 2019. № 3. С. 40–45 (С ВЛОЖЕНИЕМ)
Автор: Е. Н. Куликова



СЕРИЯ СТАТЕЙ // СОЦИОЛОГИЯ ГОРОДА 2019 № 4; 2020 № 1
Автор: И. В. Тонкой



«ОСАДНЫЕ ДВОРЫ» ТУЛЬСКОГО КРЕМЛЯ – ПРОЕКТ ПОПУЛЯРИЗАЦИИ КУЛЬТУРНОГО НАСЛЕДИЯ
Автор: О. В. Дорохина

КРАСКИ



РЕСТАВРАЦИОННЫЕ МАТЕРИАЛЫ

АО «Завод художественных красок «Невская палитра»

197342, Россия, Санкт-Петербург,
 Сердобольская ул., 68
 +7 (812) 337-11-43
 info@fridlender.ru

www.fridlender.ru



ВЫСТАВКА «ТВОРЧЕСКИЕ АРХИТЕКТУРНЫЕ МАСТЕРСКИЕ И КОЛЛЕКТИВЫ»

ГК «АЖИО» (ООО «АЖИО», ООО «РУНИТ»)

196608, Санкт-Петербург,
Пушкин, ул. Автомобильная,
9Б, пом. 1Н

+7 (812) 643-23-96
agiogk.ru
info@agiogk.ru

РУНИТ

ГК «АЖИО» (основана в 1998 году) реализует комплексный подход к реставрации, капитальному ремонту и строительству, обеспечивая контроль качества на всех этапах процесса. Наши специалисты и профессорско-преподавательский состав аттестованы Министерством культуры. Ассортимент собственной ТМ «РУНИТ» включает более 100 наименований сухих смесей, красок, средств для очистки и подготовки поверхностей, материалов для гидроизоляции, изделий из мозаичного и архитектурного бетона. Материалы и технологии «АЖИО» надежно зарекомендовали себя на объектах культурного наследия: дворцовые ансамбли Санкт-Петербурга, комплексы Тобольского, Псковского и Ярославского кремлей, Новодевичий, Псково-Печерский, Валаамский монастыри и Александро-Невская лавра, здание Главного адмиралтейства, Северный речной вокзал в Москве, павильон «Космос» ВДНХ и многие другие.

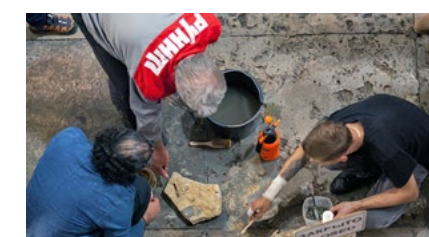
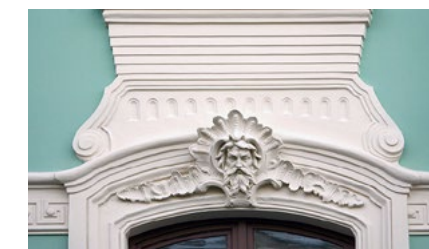
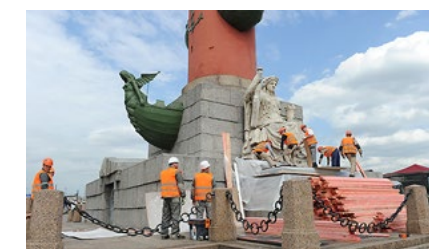

ФГБУК АУИПИК

125009, Москва,
пер. Дегтярный, 8, стр.3

+7 (499) 705-20-00
auiplik.ru
info@auiplik.ru

АУИПИК

Агентство по управлению и использованию памятников истории и культуры осуществляет сохранение, эффективное использование и популяризацию объектов культурного наследия (памятников истории и культуры) народов Российской Федерации, находящихся в его оперативном управлении.

За период своей деятельности агентством проведена комплексная реставрация многих памятников и ансамблей. Завершены ремонтно-реставрационные работы на таких объектах культурного наследия: Городская усадьба XIX века, Палаты XVII века, Особняк Зиминых. Архитектурно-проектным отделом также разработаны концепции по приспособлению Смоленской крепостной стены, усадьбы Филимонки, Клуба завода «Каучук» и проекты противоаварийных работ и ремонтных работ.

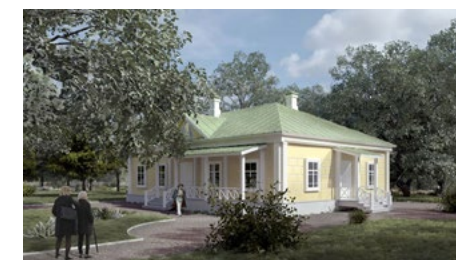

ВЫСТАВКА «МАТЕРИАЛЫ И ТЕХНОЛОГИИ»

ООО «ТЕЛИНЕКАТАЯ»

195273, Санкт-Петербург,
пр. Пискаревский, 150,
корпус 2А, офис 302
+7 (812) 385-82-85
telinekataja.ru
info@telinekataja.ru



Компания «ТЕЛИНЕКАТАЯ» входит в международный концерн Telinekataja Oy, основанный в 1965 году в Финляндии. За 55 лет компания превратилась в эксперта и одного из ведущих поставщиков Финляндии и Северной Европы на рынке аренды и монтажа клиновых строительных лесов и укрытий от непогоды. В России компания работает с 2005 года.

Технические решения ТЕЛИНЕКАТАЯ для реконструкции и реставрации обеспечивают доступ на высоту и к сложным архитектурным формам, защищают от непогоды, препятствуют возгораниям, обрушению лесов, укрывают объект полностью или в местах выполнения работ, позволяют проводить работы круглогодично, без простоев.

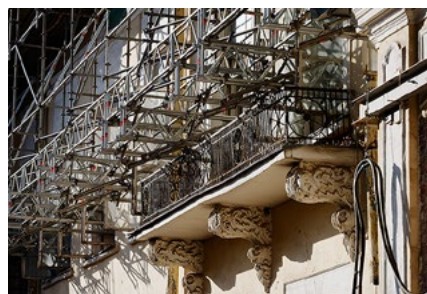
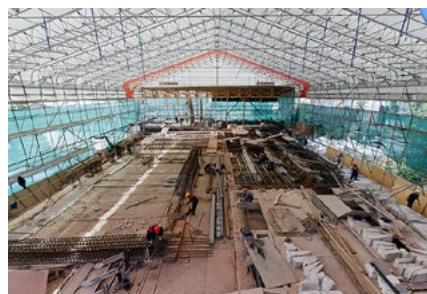
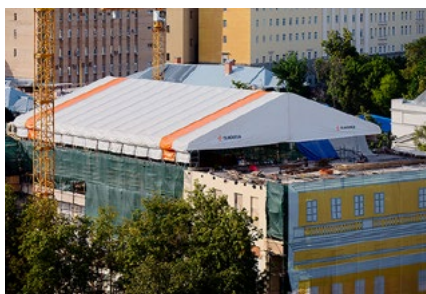

ООО «МАНДЕРС»

105120, Москва, ул. Нижняя
Сыромятинская, 10, стр. 4, комн. 400
+7 (495) 988-64-03
manders.ru
kraski@manders.ru



Компания MANDERS и одноименная сеть магазинов – на рынке более 25 лет. Это один из крупнейших дистрибьюторов краски, обоев, тканей, лепного декора, ковров и аксессуаров от ведущих английских европейских брендов. Выбирая отделочные материалы для общественных проектов, вы можете обратиться к контрактному направлению Manders. Эта группа товаров отвечает самым строгим мировым требованиям безопасности. Контрактное направление Manders – это долгосрочное партнерство!



ООО «УПРАВЛЯЮЩАЯ КОМПАНИЯ «ГОРНОЕ УПРАВЛЕНИЕ ПО «ВОЗРОЖДЕНИЕ»

188800, Выборг,
Ленинградское шоссе, 18А
+7 (800) 707-18-13
karier.ru
info@karier.ru



Горное управление «Возрождение» является ведущей компанией по добыче гранитных блоков в России. Мы разрабатываем семь месторождений облицовочного и декоративного гранита: «Возрождение», «Балтийское», «Елизовское-1», «Нигрозеро» (гранатовый амфиболит «Тундра» и «Айс Тундра»), «Сопка Бунтина» (зеленый пироксенит «Зеленый луч»), «КАЛГУВАРА-1», габбро-диабаз «ШОКША». В камнеобрабатывающих цехах компании производится продукция из гранита для дорожного строительства (бортовые камни, спецбордюры) и городского благоустройства (брусчатка, плиты мощения, карнизы, тумбы, парапеты, скальная облицовка), малые архитектурные формы (постаменты, скамьи, урны и т.п.). Гранитные изделия поставляются на объекты в крупнейшие города России.

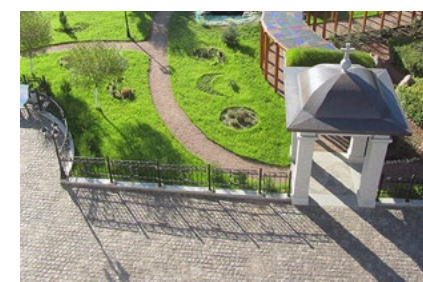

ООО «ПАННОАРТ»

111024, Москва, Андроновское шоссе, 24
+7 (495) 664-48-22
 pannoart.ru
 info@pannoart.ru
 @pannoart.ru



Проектирование, изготовление и монтаж эксклюзивных «3D-панно» — объемных изображений, созданных из нескольких слоев тонколистовых материалов или одного объемного листа, вставленного внутрь стеклопакета или соединенного с кассетой вентилируемого фасада. Наша компания предлагает комплексные дизайнерские решения. Изделиями «3D-панно» мы облицовываем здания, сооружения и их внутренние пространства, а также заполняем светопрозрачные конструкции стеклопакетами с изделиями «3D-панно».

**ООО «НОЙБАУЕР РУС»**

107031, Москва,
 ул. Петровка, 27,
 офис 216
+7 (985) 026-94-47



ООО «Нойбауер Рус» является специалистом в области реставрации старых зданий, а также гидроизоляции стен и фундаментов. Используя уникальную технологию производства работ, компания обеспечивает 100%-ную защиту от влаги без необходимости повторять процедуру спустя годы. Данная надежность обеспечивается особым горизонтальным гидроизоляционным слоем, который устанавливается в пропил стены, который, в свою очередь, впоследствии заполняется раствором Antik Mörtel, гарантируя надежность и долговечность использования здания. «Нойбауер» — защита вашего здания от влаги и сырости.

**ООО «ЗСП»**

195248, Санкт-Петербург,
 шоссе Революции, 84Ж
+7 (812) 458-59-47

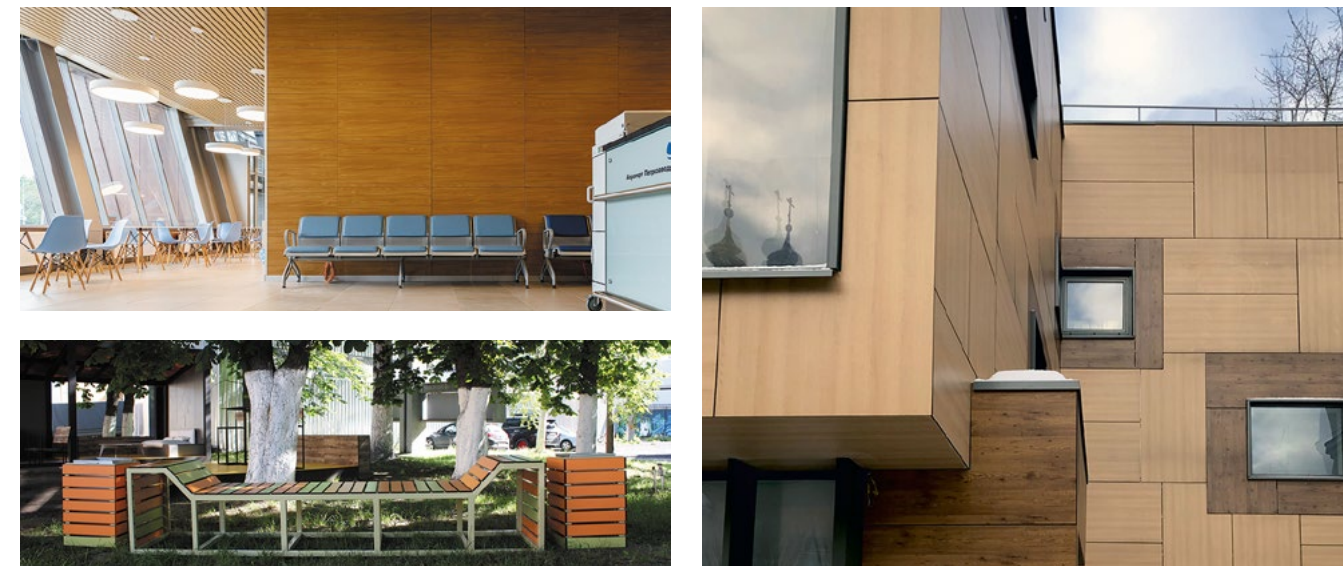

ООО «ЗСП» выпускает декоративный бумажно-слоистый пластик (HPL) под брендом «Слопласт». Материал применяется для внутренней отделки помещений и как фасадный пластик в системе навесных вентилируемых фасадов. Продукция используется при строительстве аэропортов, вокзалов, стадионов, бизнес-центров, выставочных комплексов, жилых домов, больниц и предприятий общепита. Особое внимание уделяется разработке и производству малых архитектурных форм для благоустройства городских и муниципальных объектов — параметрическая уличная мебель, архитектурные решения для парковых зон и общественных пространств. Также ООО «ЗСП» выпускает модульные дома на металлическом каркасе для загородного домостроения.

**ООО «КОМПАНИЯ СИПИЭС»**

127106, Москва,
 ул. Гостиничная, 9, мансарда
 № 0, пом. I, комн. 70
+7 (495) 728-77-70
 sale@cps.ru



Основанная в 1982 году компания GRAPHISOFT разрабатывает Archicad — ведущее в отрасли программное решение для информационного моделирования зданий. Концепция виртуального здания от GRAPHISOFT стала важной вехой в разработке САПР и зарекомендовала себя под новым названием: информационное моделирование зданий, или просто BIM. ООО «СиПиЭс Групп» — официальный реселлер компании GRAPHISOFT в РФ. Интернет-магазин «Софтмаг» (www.softmag.ru) — авторизованный партнер компаний GRAPHISOFT®, Corel, MAXON, ProgeSoft, Embarcadero, ABBYY, «Аладдин Р.Д.» и др. «Софтмаг» продает и доставляет лицензионное программное обеспечение по всей России.





РЕФТЬ

СИЛИКАТНЫЕ МАТЕРИАЛЫ ДЛЯ РОСПИСИ ФАСАДОВ:

- ФАСАДНАЯ КРАСКА
- БЕЛИЛА
- БЕЛИЛА ПЛЕССИРОВОЧНЫЕ
- ГРУНТ
- ГРУНТ ФРЕСКОВЫЙ
- ЛАЗУРЬ
- ФИКСАТИВ
- КРАСКА-КОЛОП

ПРОИЗВОДИТЕЛЬ

ООО НПК «КОЛОМЕНСКИЕ КРАСКИ»

КОЛОМНА, УЛ. ЛЕВАНЕВСКОГО, 36
+7 (496) 612-20-00
+7 (800) 200-71-53
REFT.PRO
INFO@REFT.PRO



Силикатные краски «РЕФТЬ» разработаны специально для росписи по сухой штукатурке. В ее основе лежат старинные рецепты силикатных белил адаптированные к современным требованиям и новинкам сырьевой базы. Силикат обладает более высокой паропроницаемостью, антисептическими свойствами и долговечностью, по сравнению с акрилом.

Технологи нашей компании совместно с профессором института строительных материалов и художниками на протяжении 2-х лет отработывали и тестировали данную линейку. Сейчас серия «РЕФТЬ» уверенно заменяет импортные аналоги. Продукция пользуется спросом не только в России, но и других странах.

Красками «РЕФТЬ» росписаны стены многих храмов, соборов и церквей, а также фасады и интерьеры.

GENNE ARCHITECTURE

«Архитектурная мастерская Генне» существует с 2002 года. Руководитель мастерской – Генне Татьяна Николаевна, окончила Белорусскую государственную политехническую академию по специальности «Архитектура». Архитектурная мастерская «Генне» осуществляет деятельность в области архитектуры. Индивидуальное проектирование частных домов, ландшафтное проектирование, проектирование интерьеров любого типа сложности и назначения. Работы мастерской были отмечены премиями российских и европейских профессиональных конкурсов. А также были опубликованы в ведущих профессиональных российских изданиях.

+7 (911) 499-36-94  amgenne  amgenne.ru



www.amgenne.ru



СМОТР-КОНКУРС «ЛУЧШАЯ СТУДЕНЧЕСКАЯ РАБОТА»

АВТОМЕЕНКО ПОЛИНА «Реставрация и приспособление объекта, обладающего признаками объекта культурного наследия, "Правобережная средняя школа №40", 1935 г., Красноярск, ул. Вавилова, 37» (рук. А. В. Слабуха, М. П. Ужгеренас, В. В. Медиевский, А. В. Высоцкий, А. В. Украинцева, Сибирский федеральный университет)

АКСЕНОВА АРИНА «Реновация жилого фонда в городе Советск (Тильзит)» (рук. И. М. Ястребова, Т. В. Лагоцка, В. А. Воробьев, Московский архитектурный институт)

БЕРГМАН АНАСТАСИЯ «Регенерация прибрежных территорий. Концепция линейного парка на реке Темерник в Ростове-на-Дону» (рук. М. В. Золотарева, Санкт-Петербургский государственный архитектурно-строительный университет)

БИРЮКОВА АНАСТАСИЯ, БУРГАНОВ АНДРЕЙ «Реновация железодельного завода в Сысерти» (рук. Ю. А. Никифоров, Г. Г. Грязнова, Уральский государственный архитектурно-художественный университет)

БОНДАРЕНКО АНАСТАСИЯ, МАКЕЕВА ДАРЬЯ «Конверсия Ляпинской ГРЭС города Ярославля (рук. Д. А. Турбин, Ярославский государственный технический университет)

ВАРДАНЯН СОФИЯ, САМОЙЛОВА ЕЛЕНА, ФЕДЯНИНА ВИКТОРИЯ, ФРОЛОВА ЕКАТЕРИНА «Научная реконструкция городской усадьбы Мясоедовых на ул. Большая Дмитровка, 8/1» (рук. Ю. Г. Клименко, Московский архитектурный институт)

ДЕНИСОВ ИВАН «Реставрация и приспособление объекта, обладающего признаками объекта культурного наследия, «Военный городок», 1908–1918 гг., Красноярск, Военный городок» (рук. А. В. Слабуха, М. П. Ужгеренас, В. В. Медиевский, А. В. Высоцкий, А. С. Иванова, А. В. Украинцева, Сибирский федеральный университет)

ренас, В. В. Медиевский, А. В. Высоцкий, А. С. Иванова, А. В. Украинцева, Сибирский федеральный университет)

ДЬЯКОВА АННА «Реставрация памятника архитектуры "Торговые ряды" и принципы формирования объемно-планировочных решений оптово-розничных рынков на примере Центрального рынка Тамбова» (рук. А. А. Путинцева, Тамбовский государственный технический университет)

ЕГОРОВА ВИКТОРИЯ «Градостроительная реновация "Ржавого пояса". Модернизация угасающих производственных территорий мегаполиса» (рук. И. В. Тонкой, Московский архитектурный институт)

ЕГОРОВА ЕЛИЗАВЕТА «Реновация территории Бухарской волости в городе Тюмени» (рук. Е. Г. Михайлова, Тюменский индустриальный университет)

ЕРЕМИНА АНАСТАСИЯ «Реставрация дома по адресу: Вологда, ул. Зосимовская, 35» (рук. И. К. Белоярская, Вологодский государственный университет)

ЖУЛИНСКАЯ АННА «Реставрация усадьбы Добролюбых на ул. Лыковая дамба в Нижнем Новгороде» (рук. С. М. Шумилкин, Нижегородский государственный архитектурно-строительный университет)

ЖУРАВЛЕВ ТИМОФЕЙ «Регенерация застройки площади Ленина в Черняховске с учетом утраченного исторического контекста» (рук. Л. В. Петрова, Государственный университет по землеустройству)

КАРТАШЕВА АННА «Реставрация и приспособление объекта культурного наследия федерального значения под новую функцию "Дача эмира Бухарского", расположенного по адресу: Ставропольский край, Железноводск, ул. Лермонтова, 2, стр. А» (рук. О. В. Лебедева, Донской государственный технический университет)

КОСЕНКОВА ЕЛИЗАВЕТА «Реставрация храма Казанской Иконы Божьей Матери в с. Покровка Борского района Самарской области» (рук. Д. В. Литвинов, Н. А. Косенкова, Самарский государственный технический университет)

КОСТЕРЕВА АНАСТАСИЯ «Проект приспособление парка при усадьбе Стенбок-Фермор» (рук. А. Г. Куприянова, Санкт-Петербургский государственный лесотехнический университет им. С. М. Кирова)

ЛИТВИН ПОЛИНА «Этнографический музей в историческом селе Матмасы Тюменской области» (рук. А. И. Клименко, Тюменский индустриальный университет)

ЛУКЬЯНЕНКО ДИАНА «Реставрация дома А. Н. Курилова» (рук. Е. Е. Баталова, Астраханский государственный технический университет)

МАНДЗЮК ЛЮБОВЬ «Воссоздание и приспособление под музей корпуса Гостиного двора на улице Рождественской в Нижнем Новгороде» (рук. С. М. Шумилкин, Нижегородский государственный архитектурно-строительный университет)

МЕЗЕНЕВА АННА «Реставрация дома по адресу: Вологда, ул. Октябрьская, 21» (рук. И. К. Белоярская, Вологодский государственный университет)

МЕРКУЛОВ КИРИЛЛ, НУЖДИНА КСЕНИЯ, АЛЕКСЕЕВА ПОЛИНА, ЕВТИХИЕВА ЕКАТЕРИНА, ЧЕРНЫШОВА НИНА, ДЕМИДОВА АЛИСА, ГУЛОМОВА КАМОЛА АЛИШЕР КИЗИ, ИВАНОВА АНАСТАСИЯ «Проектное предложение по восстановлению и ревалоризации исторических павильонов ВСХВ-ВДНХ 1939–1950 гг.» (рук. Ю. А. Шереметова, С. Ю. Кавтарадзе, Школа дизайна НИУ ВШЭ)

НЕМУХИНА ИРИНА «Архитектурная реновация коммунально-складских территорий (на примере набережной реки Дон г. Ростова-на-Дону)» (рук. Л. П. Шевченко, Южный федеральный университет, Академия архитектуры и искусств)

НИКАНДРОВА АННА, РАЗАКОВ ТИМУР «Реновация металлургического завода им. Куйбышева в Нижнем Тагиле (рук. Ю. А. Никифоров, Уральский государственный архитектурно-художественный университет)

ОБАЛДИНА МАРИЯ «Реставрация дома Пузан-Пузыревского» (рук. И. К. Белоярская, Вологодский государственный университет)

ОСИПОВА АННА «Реставрация и приспособление объекта культурного наследия регионального значения „Красноярская мужская гимназия“, конец XIX в.» (рук. А. В. Слабуха, М. П. Ужгеренас, А. В. Высоцкий, А. В. Украинцева, Сибирский федеральный университет)

ПИЧУГИНА НАДЕЖДА «Проект приспособления руинированной усадьбы Тыртовых под досуговый центр в контексте реконструкции фрагмента территории квартала» (рук. П. Ю. Андреев, К. А. Городов, С. С. Шеренова, Московский архитектурный институт)

ПЛАТОНОВ ПЕТР, СТОЛПОВСКАЯ АНАСТАСИЯ «Реставрация объектов культурного наследия „Руины замка Гердауэн“ и „Руины кирхи“» (рук. Л. В. Кригер, М. Ю. Дьяков, Воронежский государственный технический университет)

РАЗМУСТОВА ДАРЬЯ «Восстановление Сбитенного моста в г. Торжке» (рук. Е. В. Полянцев, С. Г. Головина, И. В. Крымова, О. В. Розенберг, Московский архитектурный институт)

РАХМАНОВА ЮЛИЯ «Реставрация и графическая реконструкция административных зданий в Нижегородском кремле» (рук. С. М. Шумилкин, Нижегородский государственный архитектурно-строительный университет)

РЕДЬКИНА АНАСТАСИЯ «Реставрация объекта культурного наследия регионального значения „Церковь Ильи Пророка“, 1911 г., Красноярский край, Ирбейский район, с. Усть-Яруль» (рук. А. В. Слабуха, М. П. Ужгеренас, В. В. Медиевский, А. В. Высоцкий, А. С. Иванова, А. В. Украинцева, Сибирский федеральный университет)

САВЕЛЬЕВА ЭВЕЛИНА «Концепция освоения Охтинского мыса с созданием музея археологии в Санкт-Петербурге» (рук. А. Г. Куприянова, Санкт-Петербургский государственный лесотехнический университет им. С. М. Кирова)

СЕВРЮГИН МИХАИЛ «Укрепление береговой линии Снеготорского монастыря» (рук. Е. В. Полянцев, С. Г. Головина, О. В. Розенберг, И. В. Крымова, Московский архитектурный институт)

СТРЕЛЬЦОВА ЕЛЕНА «Реставрация дома по адресу: Вологда, ул. Бурмагиных, 15» (рук. И. К. Белоярская, Вологодский государственный университет)

ТАУТИЕВ РОЛАН, КИЛАДЗЕ АНДРЕЙ, ОЗОВА ЯНА «Реконструкция с приспособлением под гостиницу доходного дома Ширшовой» (рук. С. Б. Таранов, Государственный университет по землеустройству)

ШАРЫГИН КИРИЛЛ, КРИВЧИКОВ НИКИТА, ПУЛЯЕВСКИЙ ПАВЕЛ, ЦЫБИН ВАДИМ «Новая вежа. Проект ревитализации тюремного замка в Иркутске» (рук. И. В. Козак, А. Н. Прокудин, З. Ф. Низамутдинова, Иркутский национальный исследовательский технический университет)

ШИПИЦЫНА ЕКАТЕРИНА «Проект приспособления вагоноремонтного депо „Сарай для императорских поездов Варшавского вокзала“» (рук. А. Г. Куприянова, Санкт-Петербургский государственный лесотехнический университет им. С. М. Кирова)

ЭРТУРК СЕЛИН «Реконструкция деградировавшей территории зернохранилищ с приспособлением ее под учебно-производственный центр обработки зерновых культур» (рук. П. Ю. Андреев, К. А. Городов, С. С. Шеренова, Московский архитектурный институт)

УЧАСТНИКИ КАТАЛОГА

ОРГАНИЗАЦИИ

Департамент культурного наследия Москвы
115035, Москва, ул. Пятницкая, 19
+7 (495) 957-73-54,
факс: +7 (495) 951-06-03
dkn_info@mos.ru

Комитет по архитектуре и градостроительству города Москвы
125047, Москва, Триумфальная пл., 1
+7 (495) 650-11-54
mka@mos.ru

Министерство по культуре и туризму Калининградской области
236007, Калининград, ул. Дм. Донского, 7А
+7 (4012) 60-48-04, +7 (4012) 60-48-03
tourism@gov39.ru

Национальная ассоциация «Возрождение исторических садов и парков»
196601, Санкт-Петербург,
Пушкин, ул. Дворцовая, 2
+7 (921) 886-46-94
historicgardens.ru

Правительство Москвы
125009, Москва, ул. Тверская, 13
+7 (495) 620-27-00

Правительство Калининградской области
236007, Калининград, ул. Дм. Донского, 1
+7 (4012) 59-90-01
gov39.ru/contacts, first@gov39.ru

Российская академия архитектуры и строительных наук (РААСН)
127025, Москва, ул. Новый Арбат, 19
+7 (495) 625-79-67

Российская ассоциация реставраторов
190000, Санкт-Петербург, пер. Пирогова, 7
+7 (812) 314-83-98
info.rosrest@mail.ru

Союз реставраторов России
105066, Москва,
ул. Старая Басманная, 18, стр. 1
+7 (495) 678-42-73
restsouz.ru

Самарская региональная организация Союза архитекторов России
443010, Самара, ул. Чапаевская, 210
+7 (846) 332-54-43
domarh@mail.ru,

Самарское отделение ВООПИиК
+7 (917) 812-92-39, +7 (927) 755-88-27
voopiksamara@gmail.com

ФГБУК «Агентство по управлению и использованию памятников истории и культуры»
125009, Москва, Дегтярный пер., 8, стр.3
+7 (499) 705-20-00
auiplik.ru, info@auiplik.ru

РЕГИОНЫ

Вологодская область
Комитет по охране объектов культурного наследия области
160000, Вологда, ул. Герцена, 37
+7 (8172) 23-00-97

Калининградская область
Благотворительный фонд Андрея Горохова со товарищи
236010, Калининград,
ул. Тенистая аллея, 50 Г, оф. 2
+7 (963) 295-14-16, +7 (921) 261-58-46
info@agpfund.ru

Костромская область
Областное государственное бюджетное учреждение «Наследие»
156000, Кострома, пр-т Текстильщиков, 8,
+7 (4942) 37-08-01
ogu.nasledie@mail.ru

Красноярский край

Служба по государственной охране объектов культурного наследия Красноярского края
660017, Красноярск, ул. Ленина, 108
+7 (391) 228-93-37
ookn.ru, info@ookn.ru;

АО «Исторический квартал»
660021, Красноярск, ул. Горького, 11
+7 (905) 976-87-11
aoik.ru, i.kvartal@bk.ru

Курская область
Комитет по охране объектов культурного наследия Курской области
305002, Курск, ул. Красная площадь, 1
nadzorokn@kursk.ru

Новосибирская область
Государственное автономное учреждение Новосибирской области «Научно-производственный центр по сохранению историко-культурного наследия Новосибирской области»
630099, Новосибирск, ул. Советская, 33
+7 (383) 222-13-07
nasledie@npc.nsk.ru

Псковская область
Комитет по охране объектов культурного наследия Псковской области
180007, Псков, ул. Конная, 2
+7 (811 2) 29-94-44
info@gkn.pskov.ru

Приморский край
Инспекция по охране объектов культурного наследия Приморского края
690091, Владивосток, ул. Морская 1-я, 4, к9
+7 (423) 241-13-08
cultlegacy@primorsky.ru

ООО «Альянс-Прим»
690091, Владивосток,
ул. Алеутская, 51, оф. 25
+7 (908) 440-00-04
alban53@mail.ru

ООО «Турмалин-Проект»
690049, Владивосток,
ул. Бородинская, 20, оф. 36
+7 (423) 206-02-56
turmalin-proekt@mail.ru

Республика Дагестан
Управление Архитектуры и градостроительства городского округа город Дербент
368600, Дербент, 345 Дагестанской Стрелковой Дивизии, 8, корпус Г, 7

Раменский городской округ Московской области
ООО «Архитектурно-дизайнерская студия „САД КАМНЕЙ“»
140155, Московская область, Раменский городской округ, село Новохаритоново, ул. Центральная, 129
+7 (495) 762-47-82
sites.google.com/site/skarpuhin/arh sad-sk@yandex.ru

ГУАиГ Раменского городского округа
140105, Московская обл.,
Раменское, ул. Воровского, 1А
+7 (496) 467-76-37
ramenskoye.ru/deyatelnost/section-administrativnaya/arkhitektura-i-gradostroitelstvo
ramadm@ramenskoye.ru

ООО «Усадьба»
140105, Московская обл.,
Раменское, ул. Северное шоссе, 10
+7 (495) 223-35-75
info@usadbamo.ru

Республика Карелия
Управление по охране объектов культурного наследия Республики Карелия
185035, Петрозаводск, пл. Ленина, 2
+7 (814) 259-58-49
legacy.gov.karelia.ru, okn.karelia@yandex.ru

Тюменская область
Администрация города Тобольска
626152, Тобольск, ул. Аптекарская, 3
+7 (3456) 24-65-96
admto bolsk.ru, glava-adm@admto b.ru

Ярославская область
Фонд архитектуры исторического Углича
152615, Ярославская обл., Углич,
ул. Ярославская, 4

ТВОРЧЕСКИЕ ПРОФЕССИОНАЛЬНЫЕ КОЛЛЕКТИВЫ

Архитектурная Мастерская Генне , Калининград – Genne Architecture
236029, Калининград, ул. Зеленая, 89
+7 (911) 499-36-94
amgenne.ru, tanuyagenne@mail.ru

ООО «СтройПроект»
125080, Москва, Волоколамское шоссе, 1,
стр. 1, пом. VI, комн. 30Б, оф. 77
info@stroiproekt.com

ООО «Мирер групп»
127015, Москва, ул. Новодмитровская, 2,

корп. 2, этаж 18, пом. 1
+7 (495) 532-35-35
mirrorgroup.ru, info@mirrorgroup.ru

ООО «Моспроект»
125009, Москва, ул. Тверская, 12,
стр. 2, пом. IV, ком. 11
+7 (495) 623-41-51
mos-projekt.ru

ООО НПО «Абрис»
160000, Вологда, ул. Козленская, 33,
пом. 1-4, этаж 6
+7 (8172) 78-70-90
abris-sv.ru, abris-sv@mail.ru

ООО «Симбирск-Рем-Сервис»
432071, Ульяновск, пер. Рылеева, 14,
+7 (8422) 67-57-94, +7 (8422) 67-57-93
simrem73@gmail.com

АУК ВО «Вологдареставрация»
160000, Вологда, ул. Герцена, 37
+7 (8172) 76-95-15

ООО «МППР»
119034, Москва,
Нащокинский пер., 2/4, каб. 2
+7 (903) 792-14-26
d.yudin83@gmail.com

ООО «Селен»
426011, Ижевск,
ул. Карла Маркса, 457, этаж 1
+7 (3412) 998-247
selen-group.com, main@selen-group.com

ГБУ «ГлавАПУ»
125047, Москва,
ул. 1-ая Тверская-Ямская, 1/3, стр. 2
+7 (499) 251-16-17
glavapu-mos.ru, press@glavapu.mos.ru

ООО «НПФ «Рекон+»
420021, Казань, ул. Габдуллы Тукая, 91
+7 (917) 924-36-12, +7 (919) 635-56-55
recon-rec.ru, npf.recon@mail.ru

Коллаборация мастерских CITY | ARCH & HELSINKIZURICH
105064, Москва,
ул. Земляной Вал, 46, оф. 66
+7 (495) 917-15-17
city-arch.ru, info@city-arch.ru

ООО «АРМ-10»
664033, Иркутск, ул. Лермонтова, 317-1
+7 (902) 170-47-09
@arm10_irk

ГАУ «Институт Генплана Москвы»
125047, Москва, ул. 2-я Брестская, 2/14
+7 (499) 250-9596
genplanmos.ru, info@genplanmos.ru

ООО АКБ «ПетроградПроект»
193131, Санкт-Петербург,
ул. Ивановская, 8/77А, пом. 26Н
+7 (812) 400-41-74
lsu_company@mail.ru

РСФ «Мир» ООО
364020, Чеченская республика,
Старопромысловский район,
ул. Алтайская, 7
+7 (8712) 29-49-80
ahmadovr@mail.ru

ООО ТПО «ИркутскАрхпроект»
664025, Иркутск, ул. Чкалова, 36, оф. 3-4
+7 (3952) 24-08-08
tpo97@yandex.ru

ГКГУ «Центр по сохранению культурного наследия Красноярского края»
660017, Красноярск, ул. Ленина, 108
+7 (391) 200-15-31
krascskn.ru, public@krascskn.ru

НКО «Благотворительный фонд Святого Алексия», ООО «АР групп»
127427, Москва, ул. Академика Королева, 28, корп. 1, кв. 89
+7 (910) 418-81-65
vigilia@inbox.ru

ФГУП «Институт по реставрации памятников истории и культуры «Спецпроектреставрация», ООО «Экокультура»
105005, Москва, пер. Старокирочный, 2
+7 (495) 320-77-50, +7 (916) 685-17-45
ecokultura.ru, arteco@yandex.ru

ФГБУК Государственный музей-заповедник «Царское Село»
196601, Санкт-Петербург,
Пушкин, ул. Садовая
+7 (812) 466-66-69
tzar.ru, museum@tzar.ru

ООО «Кирамет»
295000, Симферополь,
ул. Суворовский спуск, 4/11
+7 (978) 751-04-27
proekt@kiramet.ru

ООО «Волгатрансстрой-проект»
443110, Самара, ул. Лесная, 35
+7 (846) 973- 53-00
vts-samara.ru/vts-proekt

Группа Компаний Хамина, ООО «Архитектурная мастерская Сорокина», ИП Жемия Н. К.
394005, Воронеж, Московский пр-т, 129/1
+7 (920) 439-54-89

ООО «А1 Эксперт»
344082, Ростов-на-Дону,
ул. Береговая, 8, пом. 22Б
+7 (863) 295-89-22, +7 (863) 226-70-79
a1-expert@mail.ru

ООО «Проектная группа «РИЕДЕР»
191144, Санкт-Петербург,
ул. Мытнинская, 31А, пом. 6-Н
+7 (812) 407-88-03
rieder.pro info@rieder.pro

ООО «Прегола. Архитектурно-инженерное бюро»
238151, Калининградская обл., Черняховск,
ул. Ленинградская, 3, лит. 3, оф. 1
+7 (921) 864-67-36
pregola.ru, info@pregola.ru

ООО «АС-студия»
600017, Владимир,
ул. Луначарского, 3Б, оф. 4
+7 (910) 170-88-00
acstudia.com, as_studia@list.ru

ООО «Асгард»
603000, Нижний Новгород,
ул. Гоголя, 47, пом. ЧП2
asgard-arch.ru

**Архитектурное бюро АРХДВОР,
Научно-Производственное объединение
«Высота»**
190013, Санкт-Петербург,
ул. Бронницкая, 36, кв. 13
+7 (921) 591-69-53
archdvor
194044, Санкт-Петербург,
Большой Сампсониевский пр-т, 64Е,
пом. 2-Н, оф. 81
+7 (812) 566-42-05
povysota.ru, info@pov.spb.ru

**ФГУП «Центральные научно-
реставрационные проектные
мастерские»**
109544, Москва, ул. Школьная, 24
+7 (495) 678-52-12
cnrpm.ru, info@cnrpm.ru

**ООО «Инженерная геология
исторических территорий»**
143180, Московская обл., Одинцово,
Звенигород, ул. Почтовая, 8
+7 (499) 553-80-32

**ООО «Архитектурное бюро
„Студия 44“»**
191014, Санкт-Петербург, Манежный пер., 3
+7 (812) 273 13 97
studio44.ru, post@studio44.ru

ООО «МетроПолис», BADR 5
129085, Москва, ул. Годовикова, 9, стр. 5,
п. 5.8, этаж 2, пом. 2.2, БЦ «Калибр»
+7 (495) 721-29-87
info@metropolis-group.ru
107023, Москва, ул. Электrozаводская, 24,
комн. 222, 205
+7 (499) 795-77-60
ad.five@gmail.com

АО «Ренессанс-Реставрация»
191124, Санкт-Петербург,
ул. Орловская, 1, корп. 2А пом. 10Н
+7 (812) 414-94-24
office@renrest.com

ООО «ИПК Бюро-69»
445010, Самарская обл.,
Тольятти, ул. Советская, 74, комн. 15, 16
ask@buro69.ru

Группа RVI и ООО «Проектная культура»
199004, Санкт-Петербург,
Малый пр-т ВО, 22А, БЦ «Соверен»
+7 (812) 320-76-76
group.rbi.ru, pavel.kolpakov@rbi.ru

**ГУК ТО «Центр по охране
и использованию памятников**

истории и культуры»
300034, Тула, ул. Лейтейзена, 10
+7 (4872) 36-74-87
pamkult-tula.ru, pamkult@tularegion.ru

**ООО «Международный центр
„Ландшафт Архитектура Дизайн“»**
123001, Москва, Гранатный пер., 3, стр. 2
+7 (499) 267-25-90, +7 (499) 267-26-90
mclad.ru, mclad@bk.ru

ООО «МежрегионСтрой»
123104, Москва, Тверской бульвар, 13,
стр. 1, этаж 5, каб. 552
+7 (495) 783-85-54
megregionstroy.ru, info.mrstroy@gmail.com,

ООО «Архитектурное бюро «Проспект»
450057, г.Уфа, ул. Тукаева, 31, кв. 1.3.
+79874794096
prspkt.ru

ООО «СЕНАБ ПРОЕКТ»
125009, Москва, Козицкий пер., 1А, стр. 2
+7 (985) 765-23-47
www.senab.ru, dp@senab.ru

Инвестиционная группа компаний «ASG»
420029, Казань,
ул. Сибирский тракт, 34, корпус 5
+7 (843) 511-48-72
asg-invest.ru

АУК ВО «Вологдареставрация»
160000, Вологда, ул. Герцена, 37
+7 (8172) 76-95-15
vologdarestoration@mail.ru

**ООО «Северо-Западное инженерное
предприятие»**
115191, Москва, ул. Б. Тульская, 10, стр. 5,
этаж 2, пом. IX, ком. 16
+7 (8172) 72-94-90
spk35@mail.ru

ООО ТПО «Иркутскархпроект»
664025, Иркутск, ул. Чкалова, 36, оф. 3-4
+7 (3952) 24-08-08
tpo97@yandex.ru

ООО «Петербург-Строй»
192007, Санкт-Петербург, ул. Боровая, 104
peterburg-stroy@mail.ru

**ООО «Малое архитектурно-
реставрационное товарищество»
(«МАРТ»)**
173003, Великий Новгород, ул. Большая
Санкт-Петербургская, 80
+7 (816-2) 90-03-77; +7 (816-2) 92-51-67
факс +7 (816-2) 28-05-11
2008_mart@mail.ru

**Администрация муниципального
образования «Черняховский городской
округ»**

238150, Калининградская обл.,
Черняховск, ул. Калинина, 7
+7 (40141) 321-03; 321-04
www.inster39.ru, adm@inster39.ru

**КГКУ «Управление капитального
строительства»**
660099, Красноярск,
ул. Ады Лебедевой, 101А,
+7 (391) 265-00-44; +7 (391) 265-00-77
krasuksokn@mail.ru

ООО «СКИФОС-РСК»
362003, Республика Северная
Осетия-Алания, Владикавказ,
ул. Алагирская, 20/32
+7 (918) 830-96-53
skifos.ru

АО ТПИ «Омскгражданпроект»
644099, Омск, ул. Петра Некрасова, 3
+7 (913) 964-37-27

АНО «ВАЛААМ»
190020, Санкт-Петербург,
Нарвский пр-т, 1/29
+7 (812) 902-85-93
www.valaam.ru, office.spb@valaam.ru

ЗАО «СМУ-77»
603109, Нижний Новгород,
ул. Сергиевская, 1, пом. П1
+7 (831) 433-04-40

ООО «Гинзбург Архитектс»
109004, Москва,
Малый Дровяной пер., 5, стр. 1
+7 (499) 519-00-90
office.spb@valaam.ru

ООО «Усадьба Марьино»
Усадьба Марьино под Петербургом
187031, Ленинградская обл., Тосненский
район, деревня Андрианово, 72
+7 (812) 318-15-12

ООО «СОЮЗПРОЕКТ»
295017, Республика Крым, Симферополь,
ул. Федотова, 25А, оф. 13
+7 (978) 667-75-53

ООО «ПОДОЛЬСКГРАЖДАНПРОЕКТ»
Московская обл., Подольск,
ул. Комсомольская, 67/56, оф. 52
+7 (495) 197-41-83, +7 (496) 763-41-83
tam-pgpr@yandex.ru

Субботина Ирина Александровна,
Приморский край
+7 (984) 152-90-32
subbirka@mail.ru

Катаев Андрей Львович
+7 (915) 033-01-67
andreikataev@gmail.com

Проект «Сохраненная культура»
191186, Санкт-Петербург,
Невский пр-т, 32-34, лит. А,
БЦ «Дженсен Хауз», 5 этаж
+7 (812) 325-84-44
russianlaw.net/art, pr@russianlaw.net

Музейно-туристический комплекс Брынь
249310, Калужская обл., Думиничский
район, село Брынь, ул. Т.П. Полянской, 18
+7 (903) 668-20-57
comrad_kas1@mail.ru

ВУЗЫ И КОЛЛЕДЖИ

**Астраханский государственный
технический университет**
414056, Астрахань, ул. Татищева, 16
+7 (851) 261-43-66
astu@astu.org

**Вологодский государственный
университет**
160000, Вологда, ул. Ленина, 15
+7 (8172) 72-46-45
kanz@vogu35.ru

**Воронежский государственный
технический университет**
394026, Воронеж, Московский пр-т, 14
+7 (473) 246-40-67
cchgeu.ru

**Государственный университет
по землеустройству**
105064, Москва, ул. Казакова, 15
+7 (915) 209-72-69
www.guz.ru
info@guz.ru

**Донской государственный
технический университет**
344000, Ростов-на-Дону, пл. Гагарина, 1
+7 (863) 201-90-77
donstu.ru

**Иркутский национальный
исследовательский технический
университет**
664074, Иркутск, ул. Лермонтова, 83
+7 (3952) 405-000
info@istu.edu

**Московский архитектурный институт
(государственная академия)**
107031, Москва, ул. Рождественка, 11/4,
корп. 1, стр. 4

**Нижегородский государственный
архитектурно-строительный
университет**
603950, Нижний Новгород,
ул. Ильинская, 65
+7 (831) 280-84-01
srec@nngasu.ru

**Самарский государственный
технический университет**
443100, Самара,
ул. Молодогвардейская, 244
+7 (846) 278-43-11
rector@samgtu.ru

**Санкт-Петербургский государственный
архитектурно-строительный
университет**
190005, Санкт-Петербург,
ул. 2-я Красноармейская, 4
+7 (812) 575-05-34
spbgasu.ru

**Санкт-Петербургский государственный
лесотехнический университет
им. С. М. Кирова**
194021, Санкт-Петербург,
Институтский пер., 5, учебный корпус № 2,
этаж 3
+7 (812) 670-92-97
pricomlt@mail.ru

**Сибирский федеральный университет
Институт архитектуры и дизайна**
660041, Красноярск,
пр-т Свободный, 82, стр. 6
+7 (391) 206-27-52
iad.sfu-kras.ru

**Тамбовский государственный
технический университет**
392000, Тамбов, ул. Советская, 106
+7 (4752) 63-10-19
tstu@admin.tstu.ru

**Тюменский индустриальный
университет**
625000, Тюмень, ул. Володарского, 38
+7 (3452) 28-36-60
general@tyuiu.ru

**Уральский государственный
архитектурно-художественный
университет**
620075, Екатеринбург, ул. К. Либкнехта, 23
+7 (343) 371-33-69
usaaa.ru, rector@usaaa.ru

Школа дизайна НИУ ВШЭ
115054, Москва, ул. Малая Пионерская, 12
design@hse.ru

**Южный федеральный университет,
Академия архитектуры и искусств**
344082, Ростов-на-Дону, Буденновский
пр-т, 39
+7 (863) 240-21-78
raai.sfedu.ru, aai@sfedu.ru

**Ярославский государственный
технический университет**
150023, Ярославль, Московский пр-т, 88
+7 (4852) 40-21-99
info@ystu.ru

МАТЕРИАЛЫ И ТЕХНОЛОГИИ

**ГК «Ажио»
(ООО «Ажио», ООО «Рунит»)**
196608, Санкт-Петербург, Пушкин,
ул. Автомобильная, 9Б, пом. 1-Н
+7 (812) 643-23-96
agiogk.ru, info@agiogk.ru

ООО «Мандерс»
105120, Москва, ул. Нижняя
Сыромятинская, 10, стр. 4, ком. 400
+7 (495) 988-64-03
manders.ru, kraski@manders.ru

**ООО «Управляющая компания
«Горное управление ПО «Возрождение»**
188800, Выборг, Ленинградское
шоссе, 18А
+7 (800) 707-18-13
karier.ru, info@karier.ru

ООО «Панноарт»
111024, Москва, Андроновское шоссе, 24
+7 (495) 664-48-22
pannoart.ru, info@pannoart.ru

ООО «Нойбауер Рус»
107031, Москва, ул. Петровка, 27, оф. 216
+7 (985) 026-94-47

ООО «ЗСП»
195248, Санкт-Петербург,
шоссе Революции, 84Ж
+7 (812) 458-59-47

ООО «КОМПАНИЯ СИПИЭС»
127106, Москва, ул. Гостиничная, 9,
мансарда №0, пом. I, ком. 70
+7 (495) 728-77-70
sale@cps.ru

ООО Телинекатая
195273, Санкт-Петербург, Пискаревский
пр., 150, корп. 2А, оф. 302 7
+7 (812) 385-82-85
telinekataja.ru, info@telinekataja.ru

ООО НПК «Коломенские Краски»
140411 Коломна, Московская обл.,
ул. Леваневского, 36
+7 (496) 612-20-00, +7 (496) 612-13-08,
+7 (496) 612-52-51
k-kraski@yandex.ru

**АО «Завод художественных красок
«Невская палитра»**
197342, Санкт-Петербург,
ул. Сердобольская, 68Ф, пом. 17
+7 (812) 337-11-43

ЗКС Уральский гранит
456770, Челябинская обл., Снежинск,
ул. Широкая, 78, а/я 469
+7 (351) 247-01-10
uralgres.com, sekretar@uralgres.com

АРХИТЕКТУРНОЕ НАСЛЕДИЕ

СОЮЗ АРХИТЕКТОРОВ РОССИИ

Президент

Николай Иванович Шумаков

Первый вице-президент

Владимир Павлович Бакеев

Почетные президенты

Андрей Владимирович Боков
Юрий Петрович Гнедовский

ДИРЕКЦИЯ ФЕСТИВАЛЬНО- КОНКУРСНОЙ ДЕЯТЕЛЬНОСТИ СА РОССИИ

Куратор:

Ирина Александровна Маркина
i_markina@mail.ru

Директор:

Елена Борисовна Жильникова
moskvarch@mail.ru

Заместитель директора:

Ольга Эдуардовна Дробицкая
dir-sa@mail.ru

Координатор выставочной программы

Светлана Михайловна Бурцева
exposition@archnasledie.ru

Координатор конкурсной программы:

Айталила Васильевна Мучина
konkurs@archnasledie.ru

Координатор деловой программы:

Анастасия Романовна Горлова
kurator@archnasledie.ru

Специалисты:

Анна Антонова
Екатерина Андреева
Анна Гончарова
Иван Жильников

PR-отдел:

Дарья Шадчина
Елизавета Олевинская
Майя Корнюхина

РЕДАКЦИЯ КАТАЛОГА

© фото и графика предоставлены
участниками фестиваля

«Архитектурное наследие»

© тексты оргкомитет и участники
фестиваля «Архитектурное наследие»

© дизайн Светлана Себякина

корректор Евгения Орехова

верстка и предпечатная подготовка
Алтынай Жусупова

© Союз архитекторов России,
информация, 2021

© Дирекция фестиваля «Архитектурное
наследие», информация, 2021

© TATLIN, верстка, 2021

Отпечатано в типографии ООО «Майер»

Подписано в печать 09.06.2021

Тираж 1000 экз.

КОНТАКТЫ

Союз архитекторов России

123001, Москва,
Гранатный пер., 12
+7 (495) 691-55-78
sarrus@rambler.ru
www.uar.ru

Дирекция фестиваля

123001, Москва,
Гранатный пер., 7, офис 39
+7 (495) 691-53-21, +7 (495) 690-68-65
info@archnasledie.ru
www.archnasledie.ru

Издательство TATLIN

123022, Москва,
Звенигородское шоссе, 2
+7 (495) 604-41-27
www.tatlin.ru



www.archnasledie.ru